



# Município de Descanso

## Estado de Santa Catarina

**EDITAL DE PREGÃO ELETRÔNICO N.º 25/2024**

**PROCESSO LICITATÓRIO N.º 70/2024**

**REGISTRO DE PREÇOS:** Sim

**TIPO DE JULGAMENTO:** menor preço

**MODO DE DISPUTA:** aberto e fechado

**RECEBIMENTO DAS PROPOSTAS:** das 07h30min do dia 12/11/2024 até as 08h00min do dia 27/11/2024

**INÍCIO DA SESSÃO DE DISPUTA:** às 08h30min do dia 27/11/2024

**REFERÊNCIA DE TEMPO:** para todas as referências de tempo será observado o horário de Brasília.

**LOCAL:** [www.bll.org.br](http://www.bll.org.br)

**E-MAIL:** [compras@descanso.sc.gov.br](mailto:compras@descanso.sc.gov.br) ou [licitacoes@descanso.sc.gov.br](mailto:licitacoes@descanso.sc.gov.br)

**SITE:** <https://descanso.sc.gov.br/licitacoes/>

**TELEFONES:** (49) 3623-0161 ou 3623-0162

**CONTATO SUPORTE BLL:** (41) 3097-4600 ou [contato@bll.com.br](mailto:contato@bll.com.br)

**PROCESSO EXCLUSIVO ME/EPP:** conforme LC 123/2006

Edital de pregão eletrônico para o REGISTRO DE PREÇOS PARA FUTURA E EVENTUAL AQUISIÇÃO DE MOBILIARIOS PARA AS SECRETARIAS DO MUNICIPIO DE DESCANSO/SC, e, conforme especificações contidas neste edital e em seus anexos.

**O PREFEITO MUNICIPAL DE DESCANSO**, no uso de suas atribuições, torna público, para conhecimento dos interessados, a realização de licitação na modalidade pregão, na forma eletrônica, do tipo MENOR PREÇO, objetivando contratação de empresa especializada, conforme descrito nesse edital e seus anexos, e nos termos da Lei Federal nº 14.133 de 1º de abril de 2021 e do Decreto Municipal nº 2660/2024.

A publicidade do edital de licitação será realizada mediante divulgação e manutenção do inteiro teor do ato convocatório e de seus anexos no Diário Oficial dos Municípios (DOM), em Jornal de Grande Circulação Diária, no Portal Transparência do Município de Descanso/SC e no site do Portal: Bolsa de Licitações do Brasil – BLL [www.bll.org.br](http://www.bll.org.br).

As quantidades descritas no Termo de Referência são estimativas, considerada uma previsão de utilização, podendo sofrer variações, cabendo ao contratante o fornecimento do objeto independentemente dos quantitativos e volumes requeridos.

Os procedimentos para acesso ao Pregão Eletrônico estão disponíveis na página inicial do site do Portal: Bolsa de Licitações do Brasil – BLL [www.bll.org.br](http://www.bll.org.br).

Esta licitação destina-se a garantir a observância do princípio constitucional da isonomia e a seleção da proposta mais vantajosa para o Município de Descanso/SC.

O presente edital está baseado no Estudo Técnico Preliminar (ETP) realizado pelo Setor demandante e em demais documentos que compuseram a fase preparatória.



# Município de Descanso

## Estado de Santa Catarina

### 1. DO OBJETO:

1.1. Constitui objeto da presente licitação o REGISTRO DE PREÇOS PARA FUTURA E EVENTUAL AQUISIÇÃO DE MOBILIARIOS PARA AS SECRETARIAS DO MUNICIPIO DE DESCANSO/SC, cujas descrições e condições de entrega estão detalhadas no Termo de Referência (Anexo I).

### 2. CREDENCIAMENTO E PARTICIPAÇÃO DO CERTAME

2.1. Para participar do certame, o licitante deve providenciar o seu credenciamento, com atribuição de chave e senha, diretamente junto ao provedor do sistema, onde deverá informar-se a respeito do seu funcionamento, regulamento e instruções para a sua correta utilização.

2.2. As instruções para o credenciamento podem ser acessadas no Portal: Bolsa de Licitações do Brasil – BLL [www.bll.org.br](http://www.bll.org.br).

2.3. É de responsabilidade do licitante, além de credenciar-se previamente no sistema eletrônico utilizado no certame e de cumprir as regras do presente edital.

2.3.1. Responsabilizar-se formalmente pelas transações efetuadas em seu nome, assumir como firmes e verdadeiras suas propostas e seus lances, inclusive os atos praticados diretamente ou por seu representante, excluída a responsabilidade do provedor do sistema ou do órgão ou entidade promotora da licitação por eventuais danos decorrentes de uso indevido da senha, ainda que por terceiros.

2.3.2. Acompanhar as operações no sistema eletrônico durante o processo licitatório e responsabilizar-se pelo ônus decorrente da perda de negócios diante da inobservância de mensagens emitidas pelo sistema ou de sua desconexão.

2.3.3. Comunicar imediatamente ao provedor do sistema qualquer acontecimento que possa comprometer o sigilo ou a inviabilidade do uso da senha, para imediato bloqueio de acesso.

2.3.4. Utilizar a chave de identificação e a senha de acesso para participar do pregão na forma eletrônica.

2.3.5. Solicitar o cancelamento da chave de identificação ou da senha de acesso por interesse próprio.

2.4. O custo de operacionalização e uso do sistema, ficará a cargo do Licitante vencedor do certame, que pagará a Bolsa de Licitações do Brasil, provedora do sistema eletrônico, o equivalente ao percentual estabelecido pela mesma sobre o valor contratual ajustado, a título de taxa pela utilização dos recursos de tecnologia da informação, em conformidade com o regulamento operacional da BLL – Bolsa de Licitações do Brasil, anexo 04.

2.5. A microempresa ou empresa de pequeno porte, além da apresentação da declaração constante no Anexo 09 para fins de habilitação, deverá, quando do cadastramento da proposta inicial de preço a ser digitado no sistema, verificar nos dados cadastrais se assinalou o regime ME/EPP no sistema conforme o seu regime de tributação para fazer valer o direito de prioridade do desempate. Art. 44 e 45 da LC 123/2006.



# Município de Descanso

## Estado de Santa Catarina

2.6. Como condição prévia ao exame da habilitação e proposta do licitante, o Pregoeiro, ao analisar a habilitação do licitante previamente vencedor, verificará o eventual descumprimento das condições de participação, especialmente quanto à existência de sanção que impeça a participação no certame ou a futura contratação, mediante a consulta consolidada aos seguintes cadastros, <https://certidoes-apf.apps.tcu.gov.br/>:

a) TCU	Inidôneos – Licitantes Inidôneos;
b) CNJ	CNIA - Cadastro Nacional de Condenações Cíveis por Ato de Improbidade Administrativa Inelegibilidade;
c) Portal de Transparência	CEIS – Cadastro Nacional de Empresas Inidôneas e Suspensas
d) Portal de Transparência	CNEP – Cadastro Nacional de Empresas Punidas

2.6.1. A consulta aos cadastros – CEIS, CNEP e CNIA, na fase de credenciamento, constituem verificação da própria condição de participação na licitação, nos termos do Acórdão nº 1.793/2011 (Plenário- TCU).

2.6.2. Constatada a existência de sanção, que impeça a participação no certame, o Presidente da Comissão de Licitações reputará o licitante inabilitado, por falta de condição de participação.

2.7. Fica vedada a participação, em qualquer fase do processo licitatório, ainda, dos interessados que se enquadrarem em uma ou mais das situações a seguir:

2.7.1. Aquele que não atenda as condições deste edital e seu(s) anexo(s);

2.7.2. Pessoas físicas ou empresas constituídas em consórcios;

2.7.3. Autor do anteprojeto, do projeto básico ou o projeto executivo, pessoa física ou jurídica, quando a licitação versar sobre serviços ou fornecimento de bens a ele relacionados;

2.7.3.1. Equiparam-se aos autores do projeto as empresas integrantes do mesmo grupo econômico.

2.7.4. Empresa, isoladamente ou em consórcio, responsável pela elaboração do projeto básico ou do projeto executivo, ou empresa da qual o autor do projeto seja dirigente, gerente, controlador, acionista ou detentor de mais de 5% (cinco por cento) do capital com direito a voto, responsável técnico ou subcontratado, quando a licitação versar sobre serviços ou fornecimento de bens a ela necessários;

2.7.5. Pessoa física ou jurídica que se encontre, ao tempo da licitação, impossibilitada de participar da licitação de decorrência de sanção que lhe foi imposta;

2.7.5.1. O impedimento será também aplicado ao licitante que atue em substituição a outra pessoa, física ou jurídica, com o intuito de burlar a efetividade da sanção a ela aplicada, inclusive a sua controladora, controlada ou coligada, desde que devidamente comprovado o ilícito ou a utilização fraudulenta da personalidade jurídica do licitante.



# Município de Descanso

## Estado de Santa Catarina

2.7.6. Aquele que mantenha vínculo de natureza técnica, comercial, econômica, financeira, trabalhista ou civil com dirigente do órgão ou entidade contratante ou com agente público que desempenhe função na licitação ou atue na fiscalização ou na gestão do contrato, ou que deles seja cônjuge, companheiro ou parente em linha reta, colateral ou por afinidade, até o terceiro grau;

2.7.7. Empresas controladoras, controladas ou coligadas, nos termos da Lei nº 6.404, de 15 de dezembro de 1976, concorrendo entre si;

2.7.8. Pessoa física ou jurídica que, nos 5 (cinco) anos anteriores à divulgação do edital, tenha sido condenada judicialmente, com trânsito em julgado, por exploração de trabalho infantil, por submissão de trabalhadores a condições análogas às de escravo ou por contratação de adolescentes nos casos vedados pela legislação trabalhista;

2.7.9. Agente público do órgão ou entidade licitante;

2.7.9.1. Esta vedação estende-se a terceiro que auxilie a condução da contratação na qualidade de integrante de equipe de apoio, profissional especializado ou funcionário ou representante de empresa que preste assessoria técnica.

2.7.10. Organizações da Sociedade Civil de Interesse Público - OSCIP, atuando nessa condição;

2.7.11. Não poderá participar, direta ou indiretamente, da licitação ou da execução do contrato agente público do órgão ou entidade contratante, devendo ser observadas as situações que possam configurar conflito de interesses no exercício ou após o exercício do cargo ou emprego, nos termos da legislação que disciplina a matéria, conforme § 1º do art. 9º da Lei n.º 14.133, de 2021.

2.8. Em licitações e contratações realizadas no âmbito de projetos e programas parcialmente financiados por agência oficial de cooperação estrangeira ou por organismo financeiro internacional com recursos do financiamento ou da contrapartida nacional, não poderá participar pessoa física ou jurídica que integre o rol de pessoas sancionadas por essas entidades ou que seja declarada inidônea nos termos da Lei nº 14.133/2021.

### 3. ENVIO DAS PROPOSTAS

3.1. As propostas e os documentos de habilitação deverão ser enviados exclusivamente por meio do sistema eletrônico, até a data e horário estabelecidos no preâmbulo deste edital, observando os itens 4 e 5 deste Edital, e poderão ser retirados ou substituídos até a horário determinado para o envio das propostas, devidamente identificado no preâmbulo deste edital e na plataforma do sistema eletrônico.

3.1.1. Na presente licitação, a fase de habilitação sucederá as fases de apresentação de propostas e lances e de julgamento.



# Município de Descanso

## Estado de Santa Catarina

3.1.2. Caso a fase de habilitação anteceda as fases de apresentação de propostas e lances, os licitantes encaminharão, na forma e no prazo estabelecidos no item 3.1, simultaneamente os documentos de habilitação e a proposta com o preço e/ou o percentual de desconto, observado o disposto neste Edital.

3.2. O licitante deverá declarar, em campo próprio do sistema, sendo que a falsidade da declaração sujeitará o licitante às sanções legais:

3.2.1. O cumprimento dos requisitos para a habilitação e a conformidade de sua proposta com as exigências do edital, respondendo o declarante pela veracidade das suas informações, na forma da lei (Art. 63, I, 14.133/2021) (modelo Anexo II);

3.2.2. Que cumpre as exigências de reserva de cargos para pessoa com deficiência e para reabilitado da Previdência Social, previstas em lei e em outras normas específicas (Art. 63, IV, 14.133/2021);

3.2.3. O cumprimento dos requisitos legais para a qualificação como microempresa ou empresa de pequeno porte, microempreendedor individual, produtor rural pessoa física, agricultor familiar ou sociedade cooperativa de consumo, se for o caso, estando apto a usufruir do tratamento favorecido estabelecido nos artigos 42 ao 49 da Lei Complementar nº 123 de 14 de dezembro de 2006, como condição para aplicação do disposto para este edital, considerando que a aquisição de bens ou contratação de serviços em geral, não ultrapasse a receita bruta máxima admitida para fins de enquadramento como empresa de pequeno porte, nos moldes do art. 4º, §1º, I).

3.2.3.1. No item exclusivo para participação de microempresas e empresas de pequeno porte, a assinalação do campo “não” impedirá o prosseguimento no certame, para aquele item.

3.2.4. Declaração de observância do limite de R\$ 4.800.000,00 na licitação, limitada às microempresas e às empresas de pequeno porte que, no ano-calendário de realização da licitação, ainda não tenham celebrado contratos com a Administração Pública cujos valores somados extrapolem a receita bruta máxima admitida para fins de enquadramento como empresa de pequeno porte (Art.4º, §2º).

3.2.5. Que suas propostas econômicas compreendem a integralidade dos custos para atendimento dos direitos trabalhistas assegurados na Constituição Federal, nas leis trabalhistas, nas normas infralegais, nas convenções coletivas de trabalho e nos termos de ajustamento de conduta vigentes na data de entrega das propostas.

3.2.6. Não emprega menor de 18 anos em trabalho noturno, perigoso ou insalubre e não emprega menor de 16 anos, salvo menor, a partir de 14 anos, na condição de aprendiz, nos termos do artigo 7º, XXXIII, da Constituição.

3.2.7. O licitante organizado em cooperativa deverá declarar, ainda, em campo próprio do sistema eletrônico, que cumpre os requisitos estabelecidos no artigo 16 da Lei nº 14.133, de 2021.

3.3. A falsidade da declaração sujeitará o licitante às sanções previstas na Lei nº 14.133, de 2021, e neste Edital.



# Município de Descanso

## Estado de Santa Catarina

3.4. Outros eventuais documentos complementares à proposta e à habilitação, que venham a ser solicitados pelo pregoeiro, deverão ser encaminhados no prazo máximo de 05 dias úteis.

### 4. PROPOSTA

4.1. O prazo de validade da proposta será de 90 (noventa) dias, a contar da data de abertura da sessão do pregão, estabelecida no preâmbulo desse edital.

4.2. Os licitantes deverão registrar suas propostas no sistema eletrônico, observando as diretrizes do Anexo V – Modelo de Proposta Comercial, com a indicação completa do produto ou serviço ofertado, incluindo marca, vedada a identificação do fornecedor, modelo, referências e demais dados técnicos, bem como com a indicação dos valores unitários e totais dos itens, englobando a tributação, os custos de entrega e quaisquer outras despesas incidentes para o cumprimento das obrigações assumidas.

4.2.1. No que tange a marca do produto, se esta identificar o fornecedor, fica vedada sua inclusão, sendo substituída por expressões como “própria”, “de fabricação própria” ou expressões similares. Caso ainda, a identificação prejudique ou identifique o fornecedor, tal obrigação se dispensa, considerando o pleno atendimento da Lei nº 14.133/2021.

4.2.1.1. Sem prejuízo ao processo, finalizada a fase de disputa, conhecida a empresa detentora da melhor oferta, será solicitado o envio da proposta final readequada, e nela a indicação da marca do produto, se for o caso.

4.3. Qualquer elemento que possa identificar o licitante importará na desclassificação da proposta, razão pela qual os licitantes não poderão encaminhar documentos com timbre ou logomarca da empresa, assinatura ou carimbo de sócios ou outra informação que possa levar a sua identificação, até que se encerre a etapa de lances.

4.4. Em se tratando de licitação que envolva o fornecimento de bens, a Administração poderá, excepcionalmente, nos termos dos artigos 41, 42 e 43 da Lei nº 14.133/2021, indicar marcas ou modelos e/ou exigir amostra ou prova de conceito, mediante procedimento de pré-qualificação.

4.5. A proposta de preços eletrônica deverá ser apresentada com base no “VALOR UNITÁRIO DO ITEM”, exclusivamente mediante o cadastramento no sistema PREGÃO ELETRÔNICO, no período retro mencionado neste edital.

4.5.1. A proposta deverá conter o PREÇO UNITÁRIO e o PREÇO TOTAL de cada item ofertado, expresso em reais com, no máximo, 02 (duas) casas decimais, válido para ser praticado desde a data da apresentação da proposta até o efetivo pagamento.

4.6. A proposta de preços final atualizada deverá ser apresentada, VIA SISTEMA, dentro do prazo estabelecido pelo (a) Pregoeiro (a), adequada ao último lance ofertado pelo licitante classificado em primeiro lugar.



# Município de Descanso

## Estado de Santa Catarina

4.7. Para inserção de sua proposta inicial, a licitante deverá observar rigorosamente a descrição e unidade de fornecimento do objeto, constante neste Edital e seus Anexos.

4.7.1. No que diz respeito à descrição detalhada do item, não serão aceitas propostas que, em seu descritivo, utilizem expressões como 'conforme edital ou termo de referência', "conforme demais especificações contidas no edital ou termo de referência" e expressões similares.

4.7.2. O licitante deverá apresentar na Proposta também os Dados do Proponente: Razão Social, CNPJ, endereço, telefone e e-mail, atualizados, bem como os dados do Representante Legal para assinatura do Contrato: Nome, CPF, RG, função, telefone, e-mail e os dados Bancários: Banco, Agência, Conta e Nome, podendo ser utilizado modelo do Anexo V.

4.8. As microempresas e empresas de pequeno porte que quiserem usufruir dos benefícios concedidos pela Lei Complementar nº 123/06, deverão clicar SIM no campo "Declaro para os devidos fins legais, sem prejuízo das sanções e multas previstas neste ato convocatório, estar enquadrado como ME/EPP/COOP, conforme Lei Complementar nº 123, de 14 de dezembro de 2006, cujos termos declaro conhecer na íntegra, estando apto, portanto, a exercer o direito de preferência".

4.8.1. Caso a empresa assinale a opção NÃO, a mesma será tratada sem os benefícios da Lei Complementar nº 123/06.

4.9. As propostas que atenderem os requisitos do Edital e seus Anexos serão verificadas quanto a erros, os quais poderão ser corrigidos pelo (a) Pregoeiro (a) da seguinte forma:

a) erros de transcrição das quantidades previstas, mantém-se o preço unitário e corrige-se a quantidade e o preço total;

b) erro de multiplicação do preço unitário pela quantidade correspondente, mantém-se o preço unitário e a quantidade, retificando o preço total;

c) erro de adição, mantém-se as parcelas corretas e retifica-se a soma.

4.10. O valor total da proposta poderá ser ajustado/retificado pelo (a) Pregoeiro (a) em conformidade com os procedimentos acima para correção de erros. O valor resultante constituirá o total da proposta.

4.10.1. A falta de indicação do valor da proposta por extenso não implicará na desclassificação. Nesse caso, o (a) Pregoeiro (a) considerará o valor numérico informado.

4.11. Poderão ser inseridas correções/anotações para esclarecimentos da proposta, desde que não configure alteração de condições de pagamento, prazo ou quaisquer outras que importem em modificação nos seus termos originais quanto ao mérito.

4.12. O (a) pregoeiro (a) poderá convocar técnicos da(s) área(s) pertinente(s) ao objeto licitado, quando houver necessidade de emitir parecer técnico, para garantir que as propostas apresentadas atendam as especificações mínimas exigidas referentes ao objeto licitado.



# Município de Descanso

## Estado de Santa Catarina

4.13. Verificando-se no curso da análise das propostas o descumprimento de qualquer requisito exigido neste edital e seus anexos, e desde que não se possa utilizar o disposto no subitem 5.5, a proposta será desclassificada.

4.13.1. A desclassificação da proposta será fundamentada e registrada no sistema, acompanhado em tempo real por todos os participantes.

4.14. Caso a proposta ofertada pela licitante vencedora do certame não atenda às características exigidas neste edital, serão convocadas pela ordem de classificação, tantas licitantes quanto forem necessárias, até que se consiga adjudicar o licitante vencedor.

4.15. O (a) pregoeiro(a) poderá, caso julgue necessário, solicitar maiores esclarecimentos sobre a composição dos preços propostos.

4.16. Não será aceita oferta de itens com especificações que não se enquadrem nas indicadas no Termo de Referência deste Edital.

4.17. A apresentação de proposta, neste certame, implica na plena aceitação, por parte da licitante, das condições estabelecidas neste Edital e seus Anexos, além do dever de cumpri-las, correndo por conta das empresas interessadas todos os custos decorrentes da elaboração e apresentação de suas propostas, não sendo devida nenhuma indenização às licitantes pela realização de tais atos.

### **5. DOCUMENTOS DE HABILITAÇÃO**

5.1. A licitante declarada previamente vencedora deverá apresentar os documentos de habilitação do certame, os quais deverão estar válidos e em vigor na data da sessão de abertura e julgamento das propostas, da seguinte forma:

- a) em original (digitalizado);
- b) em cópia autenticada por cartório competente (digitalizado);
- c) em cópia autenticada por servidor municipal, mediante a apresentação de originais para confronto (digitalizado); ou
- d) através de publicação em órgão da imprensa oficial.

5.2. Para fins de habilitação neste pregão, a licitante deverá enviar os seguintes documentos, nos termos dos arts. 62 a 70 da Lei nº 14.133, de 2021, observando o procedimento disposto no item 3 deste Edital:

#### **5.2.1. HABILITAÇÃO JURÍDICA:**

- a) cópia do registro comercial, no caso de empresa individual;
- b) cópia do ato constitutivo, estatuto ou contrato social em vigor, devidamente registrado, em se tratando de sociedades comerciais, e, no caso de sociedade por ações, acompanhado de documentos de eleição de seus administradores;





# Município de Descanso

## Estado de Santa Catarina

- c) cópia do Certificado de Condição de Microempreendedor Individual (CCMEI);
- d) cópia do decreto de autorização, em se tratando de empresa ou sociedade estrangeira em funcionamento no País, e ato de registro ou autorização para funcionamento expedido pelo órgão competente, quando a atividade assim o exigir;
- e) declaração do proponente de que não pesa contra si, declaração de idoneidade (modelo Anexo II);
- f) declaração da licitante que cumpre as exigências de reserva de cargos para pessoa com deficiência e para reabilitado da Previdência Social, previstas em lei e em outras normas específicas (modelo Anexo II);
- g) declaração de que suas propostas econômicas compreendem a integralidade dos custos para atendimento dos direitos trabalhistas assegurados na Constituição Federal, nas leis trabalhistas, nas normas infralegais, nas convenções coletivas de trabalho e nos termos de ajustamento de conduta vigentes na data de entrega das propostas (modelo Anexo II);
- h) declaração de que não possui vínculo de forma direta ou indireta com a Administração Pública, que impeça de contratar com o Município de Descanso/SC (modelo Anexo II);

5.2.1.1. Em se tratando de Microempresas e Empresas de Pequeno Porte que tenham interesse em participar deste certame usufruindo dos benefícios concedidos pela Lei Complementar nº 123/2006, deverão apresentar a documentação disposta nas alíneas seguintes:

- j) Certidão Simplificada da Junta Comercial do Estado da licitante ou Certidão do Registro Civil de Pessoa Jurídica, emitida em até 06 (seis) meses da data do registro da proposta;
- k) Declaração de enquadramento como microempresa ou empresa de pequeno porte emitida pela licitante (modelo Anexo III);
- l) as licitantes que se enquadrem como ME e/ou EPP, deverão declarar, a observância do limite de R\$ 4.800.000,00 na licitação, limitada às microempresas e às empresas de pequeno porte que, no ano-calendário de realização da licitação, ainda não tenham celebrado contratos com a Administração Pública cujos valores somados extrapolem a receita bruta máxima admitida para fins de enquadramento como empresa de pequeno porte (modelo Anexo III).

5.2.1.2. A não apresentação dos documentos de que trata o item 5.2.1.1., leva ao entendimento de que as empresas proponentes não têm interesse nos benefícios previstos na Lei Complementar nº 123, de 14 de dezembro de 2006, ou que não se enquadram nesta categoria jurídica.

5.2.1.3. A verificação posterior de que, nos termos da lei, o declarante não se enquadra como microempresa ou empresa de pequeno porte, caracterizará crime de fraude à licitação, sujeitando-se as sanções previstas na Lei Federal nº 14.133/2021, garantido o direito ao contraditório e a ampla defesa.



# Município de Descanso

## Estado de Santa Catarina

### **5.2.2. HABILITAÇÃO FISCAL, SOCIAL E TRABALHISTA:**

- a) Comprovante de inscrição no Cadastro de Pessoas Físicas (CPF), se o licitante for pessoa natural, ou no Cadastro Nacional da Pessoa Jurídica (CNPJ), se o licitante for pessoa jurídica.
- b) Prova de regularidade fiscal com a Fazenda Federal e com a Dívida Ativa da União, mediante apresentação da Certidão Negativa (ou Positiva com Efeitos de Negativa) Conjunta de Débitos relativos à Tributos Federais e à Dívida Ativa da União (Dívida Ativa do Instituto Nacional do Seguro Social), expedida pela Secretaria da Receita Federal do Brasil;
- c) Prova de regularidade fiscal com a Fazenda Estadual do domicílio ou sede da licitante, mediante apresentação de Certidão Negativa (ou Positiva com Efeitos de Negativa) de Débitos Estaduais, expedida pelo órgão competente;
- d) Prova de regularidade com a Fazenda Municipal do domicílio ou sede da licitante, mediante apresentação de Certidão Negativa (ou Positiva com Efeitos de Negativa) de Débitos Municipais, expedida pelo órgão competente;
- e) Prova de regularidade relativa ao Fundo de Garantia por Tempo de Serviço (CRF do FGTS), demonstrando situação regular no cumprimento dos encargos sociais, instituídos por Lei;
- f) Prova de inexistência de débitos trabalhistas, mediante a apresentação de Certidão Negativa de Débitos Trabalhistas (CNDT), emitida pela Justiça do Trabalho, conforme Lei Federal nº 12.444/2011, disponível no site: [www.tst.jus.br/certidao](http://www.tst.jus.br/certidao).
- g) Prova de regularidade perante a Fazenda Municipal de Descanso (órgão licitante), nos termos do art. 193 do Código Tributário Nacional, ou outra equivalente, na forma da lei;  
Caso a empresa não possua cadastro para emissão da Certidão Negativa Municipal de Descanso, deve realizar solicitação via e-mail, telefone ou através da internet, pelo site do Município, para que devidamente cadastrada possa comprovar sua regularidade. Qualquer dúvida poderá ser sanada pelo e-mail: [tributacao@descanso.sc.gov.br](mailto:tributacao@descanso.sc.gov.br) ou pelo telefone n. (49) 3623-0161, diretamente junto ao Departamento de Tributação do Município de Descanso.
- h) declaração de que não emprega menor de 18 anos em trabalho noturno, perigoso ou insalubre e não emprega menor de 16 anos, salvo menor, a partir de 14 anos, na condição de aprendiz, nos termos do artigo 7º, XXXIII, da Constituição (modelo Anexo II);

### **5.3. HABILITAÇÃO ECONÔMICO-FINANCEIRA:**

- a) certidão negativa de falência, recuperação judicial ou extrajudicial, expedida pelo distribuidor da sede da pessoa jurídica, em prazo não superior a 120 (cento e vinte) dias da data designada para a apresentação do documento;



# Município de Descanso

## Estado de Santa Catarina

5.5. Caso algum dos documentos obrigatórios, exigidos para cadastro, esteja com o prazo de validade expirado, o licitante deverá regularizá-lo no órgão emitente do cadastro ou anexá-lo, como complemento ao certificado apresentado, sob pena de inabilitação.

5.6. Após a entrega dos documentos para habilitação, não será permitida a substituição ou a apresentação de novos documentos, salvo em sede de diligência, para:

a) complementação de informações acerca dos documentos já apresentados pelos licitantes e desde que necessária para apurar fatos existentes à época da abertura do certame;

b) atualização de documentos cuja validade tenha expirado após a data de recebimento das propostas<sup>1</sup>.

5.6.1. Havendo necessidade de diligência para que a licitante atualize ou apresente documento(s) relacionado(s) à proposta ou a habilitação, **o prazo a ser concedido será de 24 (vinte e quatro) horas, contados na notificação, podendo ser maior e/ou prorrogado a depender da complexidade do(s) documento(s).**

5.6.2. **Serão exigidos os documentos de habilitação somente do licitante vencedor, após encerrada a fase de disputa, nos termos da Lei Federal n. 14.133/2021, quando será aberta diligência com prazo de 24 (vinte e quatro) para inclusão, contados da notificação no processo.**

5.6.2.1. **Todas as notificações serão realizadas exclusivamente no processo, por meio da plataforma eletrônica.**

5.6.3. **Será assegurado prazo de saneamento de no mínimo 24 (vinte e quatro) horas para que o licitante complemente documentos que possam auxiliar no melhor entendimento da proposta apresentada, considerando a necessidade de se efetuar análise de conformidade da marca e modelo do produto apresentado.**

5.7. Na análise dos documentos de habilitação, a comissão de licitação poderá sanar erros ou falhas que não alterem a substância dos documentos e sua validade jurídica, mediante despacho fundamentado registrado e acessível a todos, atribuindo-lhes eficácia para fins de habilitação e classificação<sup>2</sup>.

5.8. Os documentos exigidos para fins de habilitação poderão ser apresentados em original ou por cópia.

5.9. Documentos obtidos na rede Internet serão aceitos e considerados como originais, ainda que sejam apresentados através de cópia simples, desde que seja possível a sua verificação e confirmação de validade, na fase de habilitação.

5.10. As licitantes que, por sua natureza ou por força de lei, estiverem dispensadas da apresentação de determinados documentos de habilitação, deverão apresentar declaração identificando a situação e citando os dispositivos legais pertinentes.

<sup>1</sup> Art. 64, I e II, Lei Federal n. 14.133/2021.

<sup>2</sup> Art. 64, §1º. Lei Federal n. 14.133/2021.



# Município de Descanso

## Estado de Santa Catarina

5.11. Havendo restrição na comprovação da regularidade fiscal e/ou trabalhista de microempresa e/ou empresa de pequeno porte, será assegurado o prazo de 5 (cinco) dias úteis, do qual o termo inicial corresponderá ao momento em que a proponente for declarada a vencedora do certame, prorrogável por igual período, a requerimento da interessada e a critério da Administração Pública, para regularização da documentação, nos termos do art. 43, da Lei Complementar Federal nº 123, de 14 de dezembro de 2006.

### 6. VEDAÇÕES

6.1 Não poderão disputar licitação ou participar da execução de contrato, direta ou indiretamente:

- a) pessoa física ou jurídica que se encontre, ao tempo da licitação, impossibilitada de participar da licitação em decorrência de sanção que lhe foi imposta;
- b) aquele que mantenha vínculo de natureza técnica, comercial, econômica, financeira, trabalhista ou civil com dirigente do órgão ou entidade contratante ou com agente público que desempenhe função na licitação ou atue na fiscalização ou na gestão do contrato, ou que deles seja cônjuge, companheiro ou parente em linha reta, colateral ou por afinidade, até o terceiro grau;
- c) empresas controladoras, controladas ou coligadas, nos termos da [Lei nº 6.404, de 15 de dezembro de 1976](#), concorrendo entre si;
- d) pessoa física ou jurídica que, nos 5 (cinco) anos anteriores à divulgação do edital, tenha sido condenada judicialmente, com trânsito em julgado, por exploração de trabalho infantil, por submissão de trabalhadores a condições análogas às de escravo ou por contratação de adolescentes nos casos vedados pela legislação trabalhista;
- e) agente público do órgão licitante, devendo ser observadas as situações que possam configurar conflito de interesses no exercício ou após o exercício do cargo ou emprego, nos termos da legislação que disciplina a matéria.<sup>3</sup>

6.2. O impedimento de que trata a alínea “a” do item 6.1, supra, será também aplicado ao licitante que atue em substituição a outra pessoa, física ou jurídica, com o intuito de burlar a efetividade da sanção a ela aplicada, inclusive a sua controladora, controlada ou coligada, desde que devidamente comprovado o ilícito ou a utilização fraudulenta da personalidade jurídica do licitante.

6.3. Durante a vigência do contrato, é vedado ao contratado contratar cônjuge, companheiro ou parente em linha reta, colateral ou por afinidade, até o terceiro grau, de dirigente do órgão contratante ou de agente público que desempenhe função na licitação ou atue na fiscalização ou na gestão do contrato<sup>4</sup>.

---

<sup>3</sup> Art. 9º, § 1º.

<sup>4</sup> Art. 48, parágrafo único.



# Município de Descanso

## Estado de Santa Catarina

### **7. ABERTURA DA SESSÃO PÚBLICA**

7.1. No dia e hora indicados no preâmbulo, o pregoeiro abrirá a sessão pública, mediante a utilização de sua chave e senha.

7.2. O licitante poderá participar da sessão pública na internet, mediante a utilização de sua chave de acesso e senha, e deverá acompanhar o andamento do certame e as operações realizadas no sistema eletrônico durante toda a sessão pública do pregão, ficando responsável pela perda de negócios diante da inobservância de mensagens emitidas pelo sistema ou de sua desconexão, conforme item 2.3.2 deste Edital.

7.3. A comunicação entre o pregoeiro e os licitantes ocorrerá mediante troca de mensagens em campo próprio do sistema eletrônico.

7.4. Iniciada a sessão, as propostas de preços contendo a descrição do objeto e do valor estarão disponíveis na internet.

### **8. CLASSIFICAÇÃO INICIAL DAS PROPOSTAS E FORMULAÇÃO DE LANCES**

8.1. O pregoeiro verificará as propostas apresentadas e desclassificará fundamentadamente aquelas que não estejam em conformidade com os requisitos estabelecidos no edital.

8.2. Serão desclassificadas as propostas que:

- a) contiverem vícios insanáveis;
- b) não obedecerem às especificações técnicas pormenorizadas no edital;
- c) apresentarem preços inexequíveis ou permanecerem acima do orçamento estimado para a contratação;
- d) não tiverem sua exequibilidade demonstrada, quando exigido pela Administração;
- e) apresentarem desconformidade com quaisquer outras exigências do edital, desde que insanável.

8.3. A verificação da conformidade das propostas poderá ser feita exclusivamente em relação à proposta mais bem classificada.

8.4. Quaisquer inserções na proposta que visem modificar, extinguir ou criar direitos, sem previsão no edital, serão tidas como inexistentes, aproveitando-se a proposta no que não for conflitante com o instrumento convocatório.

8.5. As propostas classificadas serão ordenadas pelo sistema e o pregoeiro dará início à fase competitiva, oportunidade em que os licitantes poderão encaminhar lances exclusivamente por meio do sistema eletrônico.

8.6. Somente poderão participar da fase competitiva os autores das propostas classificadas.



# Município de Descanso

## Estado de Santa Catarina

8.7. Os licitantes poderão oferecer lances sucessivos e serão informados, em tempo real, do valor do menor lance registrado, vedada a identificação do seu autor, observando o horário fixado para duração da etapa competitiva, e as seguintes regras:

8.7.1. O licitante será imediatamente informado do recebimento do lance e do valor consignado no registro.

8.7.2. O licitante somente poderá oferecer valor inferior ao último lance por ele ofertado e registrado pelo sistema.

8.7.3. Não serão aceitos dois ou mais lances iguais e prevalecerá aquele que for recebido e registrado primeiro.

8.7.4. Serão considerados intermediários os lances iguais ou superiores ao menor já ofertado.

8.7.5. Após a definição da melhor proposta, se a diferença em relação à proposta classificada em segundo lugar for de pelo menos 5% (cinco por cento), a Administração poderá admitir o reinício da disputa aberta, para a definição das demais colocações.

8.8. A Administração poderá realizar diligências para aferir a exequibilidade das propostas ou exigir dos licitantes que ela seja demonstrada.

### **9. MODO DE DISPUTA**

9.1. Aberta a etapa competitiva (sessão pública de lances), a licitante poderá encaminhar lances, exclusivamente por meio do sistema eletrônico, sendo a licitante imediatamente informado do recebimento do lance e do valor consignado no registro.

9.1.1. A licitante poderá oferecer lances sucessivos, considerando o valor unitário do ITEM, observando o horário fixado e as regras de aceitação dos mesmos.

9.2. A licitante somente poderá oferecer valor inferior ao último lance por ele ofertado e registrado pelo sistema.

9.2.1. Não serão aceitos dois ou mais lances de mesmo valor, prevalecendo aquele que foi recebido e registrado em primeiro lugar pelo sistema eletrônico.

9.3. Se algum licitante fizer um lance que esteja em desacordo com a licitação (preços e diferenças inexequíveis ou excessivas), poderá tê-lo cancelado pela Comissão de Contratação através do sistema.

9.4. Durante a sessão pública do certame, a licitante será informada em tempo real do valor do menor lance registrado, vedada a identificação do seu detentor.

9.5. A etapa de lances da Sessão Pública será no modo de disputa Aberto e fechado, conforme art. 56 da Lei Federal n. 14.133/2021.

9.5.1. A etapa de envio de lances da sessão pública terá duração de 15 (quinze) minutos.



# Município de Descanso

## Estado de Santa Catarina

9.5.2. Encerrado o prazo previsto no subitem 9.5.1, o sistema encaminhará o aviso de fechamento iminente dos lances e, transcorrido o período de até 10 (dez) minutos, aleatoriamente determinado, a recepção de lances será automaticamente encerrada.

9.5.3. Encerrado o prazo de que trata o subitem 9.5.2, o sistema abrirá a oportunidade para que o autor da oferta de valor mais baixo e os autores das ofertas com valores até 10% (dez por cento) superior àquela possam ofertar um lance final e fechado em até 05 (cinco) minutos, que será sigiloso até o encerramento deste prazo.

9.5.4. Na ausência de, no mínimo, 03 (três) ofertas nas condições de que trata o subitem 9.5.3, os autores dos melhores lances subsequentes, na ordem de classificação, até o máximo de 03 (três), poderão oferecer um lance final e fechado em até 05 (cinco) minutos, que será sigiloso até o encerramento do prazo.

9.5.5. Encerrados os prazos estabelecidos nos subitens 9.5.3 e 9.5.4, o sistema ordenará os lances em ordem crescente de vantajosidade.

9.5.6. Na ausência de lance final e fechado classificado nos termos dos subitens 9.5.3 e 9.5.4, haverá o reinício da etapa fechada para que os demais licitantes, até o máximo de 03 (três), na ordem de classificação, possam ofertar um lance final e fechado em até 05 (cinco) minutos, que será sigiloso até o encerramento deste prazo, observado, após esta etapa, o disposto no subitem 9.5.5.

9.5.7. Na hipótese de não haver licitante classificada na etapa de lance fechado que atenda às exigências para habilitação, a Comissão de Contratação poderá, mediante justificativa, admitir o reinício da etapa fechada, nos termos do disposto no subitem 9.5.6.

9.6. Na hipótese de o sistema eletrônico desconectar para a Comissão de Contratação, no decorrer da etapa de envio de lances da sessão pública, e permanecer acessível aos licitantes, os lances continuarão sendo recebidos, sem prejuízo dos atos realizados.

9.6.1. Quando a desconexão do sistema eletrônico para a Comissão de Contratação persistir por tempo superior a 10 (dez) minutos, a sessão pública será suspensa e reiniciada após a comunicação do fato aos participantes, no sítio eletrônico utilizado para divulgação.

## **10. CRITÉRIOS DE DESEMPATE**

10.1. Encerrada etapa de envio de lances, será apurada a ocorrência de empate, nos termos dos artigos 44 e 45 da Lei Complementar nº 123/2006, sendo assegurada, como critério do desempate, preferência de contratação para as beneficiárias que tiverem apresentado as declarações de que tratam os itens 3.2.3 e 3.2.4 deste Edital;



# Município de Descanso

## Estado de Santa Catarina

10.1.2. Entende-se como empate, para fins da Lei Complementar nº 123/2006, aquelas situações em que as propostas apresentadas pelas beneficiárias sejam iguais ou superiores em até 5% (cinco por cento) à proposta de menor valor.

10.1.3. Ocorrendo o empate, na forma do subitem anterior, proceder-se-á da seguinte forma:

a) A beneficiária detentora da proposta de menor valor será convocada via sistema para apresentar, no prazo de 5 (cinco) minutos, nova proposta, inferior àquela considerada, até então, de menor preço, situação em que será declarada vencedora do certame.

b) Se a beneficiária, convocada na forma da alínea anterior, não apresentar nova proposta, inferior à de menor preço, será facultada, pela ordem de classificação, às demais microempresas, empresas de pequeno porte ou cooperativas remanescentes, que se enquadrarem na hipótese do item 10.1 deste edital, a apresentação de nova proposta, no prazo previsto na alínea a deste item.

10.1.4. O disposto no item 10.1.2 não se aplica às hipóteses em que a proposta de menor valor inicial tiver sido apresentada por beneficiária da Lei Complementar nº 123/2006.

10.2. Se não houver licitante que atenda ao item 10.1 e seus subitens, serão utilizados os seguintes critérios de desempate, nesta ordem<sup>5</sup>:

a) disputa final, hipótese em que os licitantes empatados poderão apresentar nova proposta em ato contínuo à classificação;

b) avaliação do desempenho contratual prévio dos licitantes, para a qual serão ser utilizados registros cadastrais para efeito de atesto de cumprimento de obrigações decorrentes de outras contratações;

c) desenvolvimento pelo licitante de ações de equidade entre homens e mulheres no ambiente de trabalho, conforme regulamento (SE HOUVER REGULAMENTO);

d) desenvolvimento pelo licitante de programa de integridade, conforme orientações dos órgãos de controle.

10.3. Em igualdade de condições, se não houver desempate, será assegurada preferência, sucessivamente, aos bens e serviços produzidos ou prestados por:

a) empresas estabelecidas no território do Estado de Santa Catarina;

b) empresas brasileiras;

c) empresas que invistam em pesquisa e no desenvolvimento de tecnologia no País;

e) empresas que comprovem a prática de mitigação, nos termos da Lei nº 12.187, de 29 de dezembro de 2009.

---

<sup>5</sup> Conforme o disposto no Art. 60. Lei Federal n. 14.133/2021





# Município de Descanso

## Estado de Santa Catarina

### 11. NEGOCIAÇÃO E CRITÉRIO DE JULGAMENTO

11.1. Encerrada a etapa de envio de lances da sessão pública, inclusive com a realização do desempate, se for o caso, o pregoeiro deverá encaminhar, pelo sistema eletrônico, contraproposta ao licitante que tenha apresentado o melhor preço, para que seja obtida melhor proposta.

11.2. A resposta à contraproposta e o envio de documentos complementares, necessários ao julgamento da aceitabilidade da proposta, inclusive a sua adequação ao último lance ofertado, que sejam solicitados pelo pregoeiro, deverão ser encaminhados no prazo fixado em sessão, conforme determinado pelo pregoeiro.

11.3. Encerrada a etapa de negociação, será examinada a proposta classificada em primeiro lugar quanto à adequação ao objeto e à compatibilidade do preço em relação valor referencial estipulado pela Administração e verificará a habilitação do licitante conforme disposições do Edital.

11.4. Não serão consideradas, para julgamento das propostas, vantagens não previstas no edital.

**11.5. A licitante melhor classificada deverá encaminhar via sistema, através de campo próprio, a proposta adequada ao último lance ofertado e os documentos de habilitação em prazo não inferior a 02 (duas) horas, contadas da solicitação, podendo ser maior ou prorrogado por uma única vez, conforme necessidade, devidamente registrado pelo pregoeiro em sessão, sob pena de desclassificação da oferta.**

**11.5.1. Todas as notificações de prazo e diligências serão registradas exclusivamente no processo, por meio da plataforma eletrônica.**

11.6. No critério de julgamento das propostas, considerar-se-á vencedora a licitante que, tendo sido classificada, estiver de acordo com os termos deste Edital e seus Anexos, e ofertar o MENOR PREÇO.

### 12. VERIFICAÇÃO DA HABILITAÇÃO

12.1. Os documentos de habilitação serão examinados pelo pregoeiro, que verificará a autenticidade das certidões junto aos sítios eletrônicos oficiais de órgãos e entidades emissores.

12.2. As certidões apresentadas na habilitação, que tenham sido expedidas em meio eletrônico, serão tidas como originais após terem a autenticidade de seus dados e certificação digital conferidos pela Administração, dispensando nova apresentação, exceto se vencido o prazo de validade.

12.3. A prova de autenticidade de cópia de documento público ou particular poderá ser feita perante agente da Administração, mediante apresentação de original ou de declaração de autenticidade por advogado, sob sua responsabilidade pessoal.

12.4. A beneficiária da Lei Complementar nº 123/2006, que tenha comprovado a condição e que possua alguma restrição na comprovação de regularidade fiscal e/ou trabalhista, terá sua habilitação condicionada ao envio de nova documentação, que comprove a sua regularidade, em 5 (cinco) dias úteis,



# Município de Descanso

## Estado de Santa Catarina

prazo que poderá ser prorrogado uma única vez, por igual período, a critério da Administração, desde que seja requerido pelo interessado, de forma motivada e durante o transcurso do respectivo prazo.

12.5. O pregoeiro poderá, no julgamento da habilitação e das propostas, sanar erros ou falhas que não alterem a substância das propostas, dos documentos e sua validade jurídica, mediante decisão fundamentada, registrada em ata e acessível aos licitantes, e lhes atribuirá validade e eficácia para fins de habilitação e classificação.

12.6. Na hipótese de necessidade de suspensão da sessão pública para a realização de diligências, a sessão pública será reiniciada mediante aviso prévio no sistema com, no mínimo, 12 (doze) horas de antecedência, e a ocorrência será registrada em ata.

**12.7. Na hipótese de a proposta vencedora não for aceitável ou o licitante não atender às exigências para habilitação, o pregoeiro examinará a proposta subsequente e assim sucessivamente, na ordem de classificação, até a apuração de uma proposta que atenda ao edital.**

**12.7.1. Será assegurado o mesmo prazo para envio da proposta final readequada ao novo detentor da melhor oferta, em caso de desclassificação do anterior, bem como, prazo para envio de documentos de habilitação do novo vencedor, de no mínimo 24 (vinte e quatro) horas, nos termos da Lei Federal n. 14.133/2021.**

**12.7.2. Será assegurado, preferencialmente, a abertura de prazo para manifestação, saneamento ou complementação de documentos, antes da desclassificação da proposta e reordenação da classificação, sempre que necessário.**

**12.7.3. Em se tratando de diligência aberta ou prazo para complementação de documentos ou saneamento, não sendo atendido pelo licitante, em prazo nunca inferior a 24 (vinte e quatro) horas, será efetuada a desclassificação da proposta, reordenação do item, processo de negociação e nova análise de conformidade da proposta.**

**12.7.4. Será assegurado a todos os licitantes o mesmo tratamento e a mesma resposta de prazos de saneamento e complementação, bem como de diligências, nos termos do edital, buscando a garantia e efetividade do interesse público, isonomia, ampla defesa, contraditório e a publicidade de todos os atos no processo.**

**12.7.5. Eventuais prazos de manifestação, saneamento e diligências, ainda que não atendam ao requisitado pelo pregoeiro, não acarretam prejuízo a manifestação recursal, prevista no item 13, ao final do julgamento da habilitação.**

**12.8. Constatado o atendimento às exigências estabelecidas no Edital, o licitante será declarado vencedor, oportunizando-se a manifestação da intenção de recurso, em prazo não inferior a 30 minutos, devidamente notificado no processo, para acompanhamento de todos.**



# Município de Descanso

## Estado de Santa Catarina

**12.8.1. Sempre que a sessão for suspensa, e retomada uma ou mais vezes, considerando cumprimento de prazos de saneamento, complementação e análise de documentos, a manifestação de recursos prevista no item 12.8., ocorrerá, preferencialmente, no dia útil subsequente, para ampla divulgação aos licitantes e garantia de manifestação de todos.**

12.9. O pregoeiro poderá suspender ou reabrir a sessão a qualquer momento, quantas vezes julgar necessário, justificadamente.

12.10. O pregoeiro poderá solicitar ajuda de apoio técnico aos Departamentos do Município de Descanso e registrará no processo, bem como, incluirá na plataforma os documentos gerados, como por exemplo pareceres, análises de conformidade, dentre outros.

### **13. RECURSO**

13.1. Caberá recurso, no prazo de 3 (três) dias úteis, contado da data de intimação ou de lavratura da ata, em face de:

- a) ato que defira ou indefira pedido de pré-qualificação de interessado ou de inscrição em registro cadastral, sua alteração ou cancelamento;
- b) julgamento das propostas;
- c) ato de habilitação ou inabilitação de licitante;
- d) anulação ou revogação da licitação.

13.2. O prazo para apresentação de contrarrazões será o mesmo do recurso e terá início na data de intimação pessoal ou de divulgação da interposição do recurso.

13.3. Quanto ao recurso apresentado em virtude do disposto nas alíneas “b” e “c” do item 13.1 do presente Edital, serão observadas as seguintes disposições:

- a) a intenção de recorrer deverá ser manifestada imediatamente, sob pena de preclusão, e o prazo para apresentação das razões recursais será iniciado na data de intimação ou de lavratura da ata de habilitação ou inabilitação;
- b) a apreciação dar-se-á em fase única.

13.4. O recurso será dirigido à autoridade que tiver editado o ato ou proferido a decisão recorrida, que, se não reconsiderar o ato ou a decisão no prazo de 3 (três) dias úteis, encaminhará o recurso com a sua motivação à autoridade superior, a qual deverá proferir sua decisão no prazo máximo de 10 (dez) dias úteis, contado do recebimento dos autos.

13.5. O acolhimento do recurso implicará invalidação apenas de ato insuscetível de aproveitamento.



# Município de Descanso

## Estado de Santa Catarina

13.6. O recurso interposto dará efeito suspensivo ao ato ou à decisão recorrida, até que sobrevenha decisão final da autoridade competente.<sup>6</sup>

13.7. O recurso e as contrarrazões de recurso deverão ser realizados exclusivamente por meio eletrônico através da plataforma de licitações.

13.7.1. Não serão aceitos recursos encaminhados via e-mail.

13.8. Decairá do direito de impugnar, perante a Administração, os termos desta licitação, a licitante que, aceitando-os sem objeção, venha apontar, depois do julgamento, falhas ou irregularidades que a viciaram, hipótese em que tal comunicação não terá efeito de recurso.

13.9. O acompanhamento dos resultados, recursos e atos pertinentes a este Edital poderão ser consultados na plataforma de licitações, que será atualizada a cada nova etapa do certame.

### **14. ENCERRAMENTO DA LICITAÇÃO**

14.1. Encerradas as fases de julgamento e habilitação, e exauridos os recursos administrativos, o processo licitatório será encaminhado à autoridade superior, que poderá:

- a) determinar o retorno dos autos para saneamento de irregularidades;
- b) revogar a licitação por motivo de conveniência e oportunidade;
- c) proceder à anulação da licitação, de ofício ou mediante provocação de terceiros, sempre que presente ilegalidade insanável;
- d) adjudicar o objeto e homologar a licitação.

### **15. CONDIÇÕES DE CONTRATAÇÃO**

15.1. Homologado o processo, o licitante vencedor será convocado para assinar o termo de contrato ou para aceitar ou retirar o instrumento equivalente, dentro do prazo de 5 (cinco) dias úteis, sob pena de decair o direito à contratação, sem prejuízo das sanções previstas neste Edital.

15.2. O prazo de convocação poderá ser prorrogado 1 (uma) vez, por igual período, mediante solicitação da parte, durante seu transcurso, devidamente justificada, e desde que o motivo apresentado seja aceito pela Administração.

15.3. Será facultado à Administração, quando o convocado não assinar o termo de contrato ou não aceitar ou não retirar o instrumento equivalente no prazo e nas condições estabelecidas neste Edital, convocar os licitantes remanescentes, na ordem de classificação, para a celebração do contrato nas condições propostas pelo licitante vencedor.

---

<sup>6</sup> Art. 168.



# Município de Descanso

## Estado de Santa Catarina

15.4. Decorrido o prazo de validade da proposta indicado no item 4.1 deste Edital, sem convocação para a contratação, ficarão os licitantes liberados dos compromissos assumidos.

15.5. Na hipótese de nenhum dos licitantes aceitar a contratação, nos termos do 15.3 deste Edital, a Administração, observados o valor estimado e sua eventual atualização nos termos do edital, poderá:

- a) convocar os licitantes remanescentes para negociação, na ordem de classificação, com vistas à obtenção de preço melhor, mesmo que acima do preço do adjudicatário;
- b) adjudicar e celebrar o contrato nas condições ofertadas pelos licitantes remanescentes, atendida a ordem classificatória, quando frustrada a negociação de melhor condição.

15.6. A recusa injustificada do adjudicatário em assinar o contrato ou em aceitar ou retirar o instrumento equivalente no prazo estabelecido pela Administração caracterizará o descumprimento total da obrigação assumida e o sujeitará às penalidades legalmente estabelecidas, previstas neste edital, e à imediata perda da garantia de proposta em favor do órgão licitante.

15.6.1. Não se aplica o disposto no item 15.6, quando se tratarem de licitantes remanescentes convocados na forma do item 15.5, alínea 'a'.

## **16. DA GESTÃO E FISCALIZAÇÃO**

16.1. A gestão e a fiscalização do contrato serão feitas observando as regras Decreto Municipal nº 2660/2024, que regulamenta a Lei Federal nº 14.133/2021.

16.2. A execução do contrato deverá ser acompanhada e fiscalizada por 1 (um) ou mais fiscais do contrato, a ser indicado pela Secretaria requisitante do certame, especialmente designados, ou pelos respectivos substitutos, permitida a contratação de terceiros para assisti-los e subsidiá-los com informações pertinentes a essa atribuição.

16.3. O fiscal do contrato anotar em registro próprio todas as ocorrências relacionadas à execução do contrato, determinando o que for necessário para a regularização das faltas ou dos defeitos observados.

16.4. O fiscal do contrato informará a seus superiores, em tempo hábil para a adoção das medidas convenientes, a situação que demandar decisão ou providência que ultrapasse sua competência.

16.5. A contratada deverá aceitar, antecipadamente, todos os métodos de inspeção, verificação e controle a serem adotados pela fiscalização, obrigando-se a fornecer-lhe todos os dados, elementos, explicações, esclarecimentos, soluções e comunicações de que esta necessitar e que forem julgados necessários ao cumprimento do objeto do contrato.

16.6. A existência e a atuação da fiscalização em nada restringem a responsabilidade única, integral e exclusiva do fornecedor contratado, no que concerne ao objeto da respectiva contratação, às implicações próximas e remotas perante o Município ou a terceiros.



# Município de Descanso

## Estado de Santa Catarina

16.7. A ocorrência de irregularidades decorrentes da execução contratual não implica em corresponsabilidade do Município ou de seus prepostos, devendo, o fornecedor, sem prejuízo das penalidades previstas, proceder ao ressarcimento imediato dos danos apurados e imputados às falhas em suas atividades.

### **17. VIGÊNCIA DO CONTRATO**

17.1. O termo inicial do contrato será o de sua assinatura e o final<sup>7</sup> ocorrerá em 31 de dezembro de 2024, podendo ser prorrogado nos termos da Lei Federal n. 14.133/2021.

### **18. PRAZOS E CONDIÇÕES DE PAGAMENTO**

18.1. O pagamento será efetuado, após o recebimento do objeto, e mediante apresentação da Nota Fiscal/Fatura.

18.1.1. As despesas decorrentes da execução do objeto do presente edital correrão à conta dos recursos do Município de Descanso/SC.

18.2. A nota fiscal/fatura emitida pelo fornecedor deverá conter, em local de fácil visualização, a indicação do número do processo, número do pregão eletrônico e da ordem de fornecimento, a fim de se acelerar o trâmite de recebimento do material e posterior liberação do documento fiscal para pagamento.

18.3. O pagamento será efetuado no prazo de máximo de 10 dias úteis da entrega total do(s) produto(s).

18.4. Ocorrendo atraso no pagamento, os valores serão corrigidos monetariamente pelo IPCA do período, ou outro índice que vier a substituí-lo, e a Administração compensará a contratada com juros de 0,25% (zero vírgula vinte e cinco por cento) ao mês, pro rata.

### **19. RECEBIMENTO DO OBJETO**

19.1. A empresa vencedora deverá executar o objeto contratado de acordo com o ANEXO I – Termo de Referência.

19.2. O prazo de entrega integral dos produtos é de 30 (trinta) dias, a contar da emissão da ordem de fornecimento.

19.3. Os materiais deverão ser entregues no local indicado pela Secretaria demandante.

19.4. O objeto será entregue ou executado nos termos do art. 140 da Lei Federal n. 14.133/2021.

19.5. Verificada a desconformidade de algum dos produtos ou serviços, a licitante vencedora deverá promover as correções necessárias no prazo máximo de 5 dias úteis, sujeitando-se às penalidades previstas neste edital.

---

<sup>7</sup> O prazo de vigência do contrato de fornecimento de bens segue a regra do art. 105 da Lei nº 14.133/2021, isto é, deve, obrigatoriamente, findar, no máximo, em 31 de dezembro do exercício em que for celebrado.



# Município de Descanso

## Estado de Santa Catarina

19.6. O material a ser entregue deverá ser adequadamente acondicionado, de forma a permitir a completa preservação do mesmo e sua segurança durante o transporte.

19.7. A nota fiscal/fatura deverá, obrigatoriamente, ser entregue junto com o seu objeto.

### **20. DAS OBRIGAÇÕES DA CONTRATANTE**

20.1. Homologado o processo ou, conforme o caso, firmada a contratação, o Município se obriga a:

20.1.1. Convocar a licitante vencedora para assinatura do Contrato ou retirar a Autorização de Fornecimento, a contar da notificação.

20.1.2. Realizar, sempre que necessário, a vistoria dos serviços prestados.

20.1.3. Promover os apontamentos das ocorrências relacionadas à execução do contrato.

20.1.4. Realizar o recebimento dos serviços/produtos nas formas e condições desta contratação.

20.1.5. Fornecer à licitante todas as informações relacionadas com o objeto do presente Edital.

20.1.6. Efetuar o pagamento à licitante vencedora, na forma e prazos estabelecidos neste Edital e Contrato a ser firmado entre as partes, procedendo-se à retenção dos tributos devidos, consoante a legislação vigente.

20.1.7. Dar à CONTRATADA as condições necessárias à regular execução do Contrato.

20.1.8. Zelar para que sejam cumpridas as obrigações assumidas pela licitante vencedora e para que sejam mantidas todas as condições de habilitação e qualificação exigidas na licitação.

20.1.9. Com exceção do que dispõe o art. 4º da Lei Federal nº 13.709/18, que trata da proteção dos dados pessoais, a CONTRATANTE se obriga a dar ciência prévia à CONTRATADA quando fizer uso dos dados privados, sempre zelando pelos princípios da minimização da coleta, necessidade de exposição específica da finalidade, sem prejuízo da mera correção dos dados.

20.1.10. Fica vedado o tratamento de dados pessoais sensíveis por parte da CONTRATANTE com objetivo de obter vantagem econômica de qualquer espécie, com exceção daquelas hipóteses previstas no parágrafo 4º do art. 11 da Lei Federal nº 13.709/18.

20.1.11. A CONTRATANTE se compromete a zelar pelo tratamento dos dados pessoais dos titulares, pessoas naturais vinculadas à CONTRATANTE, sem prejuízo de qualquer responsabilidade, admitindo-se o tratamento nas hipóteses de consentimento específico e destacado por termo de compromisso e ou nas hipóteses previstas no inciso II a X do art. 7º da Lei Federal nº 13.709/18.

### **21. DAS OBRIGAÇÕES DA CONTRATADA**

21.1. São obrigações da CONTRATADA, além de outras inerentes ou decorrentes da presente contratação:



# Município de Descanso

## Estado de Santa Catarina

- 21.1.1. Providenciar todos os recursos e insumos necessários ao perfeito cumprimento do objeto contratado, devendo estar incluídas no preço proposto todas as despesas com encargos fiscais, encargos sociais e trabalhistas, previdenciários, todos os tributos incidentes e demais encargos, inclusive benefícios, taxa de administração e lucro, ou seja, todos os custos diretos e indiretos, mesmo os não especificados, necessários ao perfeito fornecimento dos serviços pela CONTRATADA;
- 21.1.2. Prestar os serviços ou fornecer os materiais em estrita conformidade com as disposições e especificações do presente Edital, Termo de Referência, Contrato (quando existente), Proposta de Preços apresentada e nas demais legislações aplicáveis à natureza do serviço contratado;
- 21.1.3. Assumir a responsabilidade de ordem administrativa, cível e penal, por atos ou omissões que causem danos à Administração ou a terceiros, seja por culpa ou dolo, resultante do fornecimento do objeto desta licitação;
- 21.1.4. Manter, durante toda a execução do presente objeto, compatibilidade com as obrigações por ele assumidas, todas as condições exigidas para a habilitação na licitação, ou para a qualificação, na contratação direta;
- 21.1.5. Comunicar por escrito à CONTRATANTE qualquer problema ocorrido na execução do objeto do contrato;
- 21.1.6. Atender aos chamados da CONTRATANTE, visando efetuar reparos em eventuais erros cometidos na execução do objeto do contrato;
- 21.1.7. Não subcontratar o objeto da presente licitação, sem o consentimento prévio da CONTRATANTE, o qual, caso haja, será dado por escrito;
- 21.1.8. Acatar a fiscalização do objeto contratado, realizada pelo fiscal do contrato, que deverá ter suas solicitações atendidas imediatamente;
- 21.1.9. Promover, com a presença de representante da CONTRATANTE, a verificação do fornecimento efetuado, confirmando que os serviços foram prestados adequadamente, conforme previsão contratual;
- 21.1.10. Adotar as providências necessárias para assegurar a satisfatória execução do Contrato e os fins a que se destina;
- 21.1.11. Verificar a qualidade dos produtos fornecidos e dos serviços prestados, procedendo a sua substituição ou adequação às expensas próprias, quando não atenderem à qualidade, quantidade, prazo e demais condições contratadas ou quando solicitado pela CONTRATANTE;
- 21.1.12. Prestar os serviços objeto deste Edital pelo valor consignado em sua proposta de preços declarada vencedora, responsabilizando-se pelo pagamento de transportes, entrega dos produtos, impostos e todo e qualquer encargo correlato ao fornecimento;





# Município de Descanso

## Estado de Santa Catarina

21.1.13. Efetuar a troca dos produtos entregues ou correção dos serviços prestados, objeto desta licitação, que estiverem fora das especificações contidas na proposta, ou em que se verificarem vícios, defeitos ou incorreções, sem qualquer ônus para o Município.

21.1.13.1. A inobservância ao disposto acima implicará no não pagamento do valor devido à licitante vencedora, até que ocorra a necessária regularização.

21.1.14. A inadimplência da licitante vencedora não transfere ao Município de Descanso a responsabilidade de seu pagamento, nem poderá onerar o objeto do contratado.

21.1.15. A CONTRATADA não poderá ceder os créditos, transferir a terceiros, nem sub-rogar direitos e obrigações decorrentes do Contrato, sem o prévio e expresso consentimento da CONTRATANTE.

21.1.16. Responder, independentemente de culpa, por qualquer dano pessoal ou patrimonial à CONTRATANTE, ou ainda a terceiros, na execução do fornecimento objeto da licitação, não sendo excluída, ou mesmo reduzida, a responsabilidade pelo fato de haver fiscalização ou acompanhamento pelo CONTRATANTE.

21.1.17. A contratada deverá respeitar o prazo de garantia mínima do objeto e as condições de manutenção e assistência técnica, conforme estabelecido pelo Anexo I, Termo de Referência do Edital, ou quando da omissão desta informação, de acordo com o Teoria Geral dos Contratos.

21.1.18. A licitante deverá cumprir as exigências de reserva de cargos prevista em lei, bem como em outras normas específicas, para pessoa com deficiência, para reabilitado da Previdência Social e para aprendiz.

21.1.19. Demais obrigações devem ser observadas junto ao Anexo I, Termo de Referência do Edital.

## **22. DA MANUTENÇÃO DO EQUILÍBRIO ECONÔMICO FINANCEIRO**

22.1. A concessão de revisão ou recomposição, reajuste, e repactuação dos preços se dará na forma do regulamento previsto no Decreto Municipal n. 2660/2024.

22.2. Os preços apresentados nas propostas serão permanentes e irremovíveis em período inferior a 12 (doze) meses, podendo ser corrigido pelo IPCA, após o período citado, com data-base vinculada à data do orçamento estimado.

## **23. SANÇÕES ADMINISTRATIVAS**

23.1. O licitante ou o contratado será responsabilizado administrativamente pelas seguintes infrações:

- a) dar causa à inexecução parcial do contrato;
- b) dar causa à inexecução parcial do contrato que cause grave dano à Administração, ao funcionamento dos serviços públicos ou ao interesse coletivo;
- c) dar causa à inexecução total do contrato;



# Município de Descanso

## Estado de Santa Catarina

- d) deixar de entregar a documentação exigida para o certame;
- e) não manter a proposta, salvo em decorrência de fato superveniente devidamente justificado;
- f) não celebrar o contrato ou não entregar a documentação exigida para a contratação, quando convocado dentro do prazo de validade de sua proposta;
- g) ensejar o retardamento da execução ou da entrega do objeto da licitação sem motivo justificado;
- h) apresentar declaração ou documentação falsa exigida para o certame ou prestar declaração falsa durante a licitação ou a execução do contrato;
- i) fraudar a licitação ou praticar ato fraudulento na execução do contrato;
- j) comportar-se de modo inidôneo ou cometer fraude de qualquer natureza;
- l) praticar atos ilícitos com vistas a frustrar os objetivos da licitação;
- m) praticar ato lesivo previsto no [art. 5º da Lei nº 12.846, de 1º de agosto de 2013](#).

23.2. Serão aplicadas ao responsável pelas infrações administrativas previstas no item 20.1 deste edital as seguintes sanções<sup>8</sup>:

- a) advertência;
- b) multa de no mínimo 0,5% (cinco décimos por cento) e máximo de 30% (trinta por cento) do valor do objeto licitado ou contratado;
- c) impedimento de licitar e contratar, no âmbito da Administração Pública direta e indireta do órgão licitante, pelo prazo máximo de 3 (três) anos.
- d) declaração de inidoneidade para licitar ou contratar no âmbito da Administração Pública direta e indireta de todos os entes federativos, pelo prazo mínimo de 3 (três) anos e máximo de 6 (seis) anos<sup>9</sup>.

23.3 As sanções previstas nas alíneas “a”, “c” e “d” do item 23.2 do presente Edital poderão ser aplicadas cumulativamente com a prevista na alínea “b” do mesmo item.

---

<sup>8</sup> Art. 156 ... § 1º Na aplicação das sanções serão considerados:

I - a natureza e a gravidade da infração cometida;

II - as peculiaridades do caso concreto;

III - as circunstâncias agravantes ou atenuantes;

IV - os danos que dela provierem para a Administração Pública;

V - a implantação ou o aperfeiçoamento de programa de integridade, conforme normas e orientações dos órgãos de controle.

(...)

Art. 161. Os órgãos e entidades dos Poderes Executivo, Legislativo e Judiciário de todos os entes federativos deverão, no prazo máximo 15 (quinze) dias úteis, contado da data de aplicação da sanção, informar e manter atualizados os dados relativos às sanções por eles aplicadas, para fins de publicidade no Cadastro Nacional de Empresas Inidôneas e Suspensas (Ceis) e no Cadastro Nacional de Empresas Punidas (Cnep), instituídos no âmbito do Poder Executivo federal.

Parágrafo único. Para fins de aplicação das sanções previstas nos [incisos I, II, III e IV do caput do art. 156 desta Lei](#), o Poder Executivo **regulamentará a forma de cômputo e as consequências da soma de diversas sanções aplicadas a uma mesma empresa e derivadas de contratos distintos**.

<sup>9</sup> OBS.: A sanção estabelecida na alínea “d” do item 23.2 do presente Edital será precedida de análise jurídica e observará as seguintes regras (ART. 156, § 6º):

a) quando aplicada por órgão do Poder Executivo, será de competência exclusiva de secretário municipal e, quando aplicada por autarquia ou fundação, será de competência exclusiva da autoridade máxima da entidade;

b) quando aplicada por órgãos dos Poderes Legislativo, será de competência exclusiva de autoridade de nível hierárquico equivalente à autoridade referida na alínea “a”, supra referida, na forma de regulamento.



## Município de Descanso

### Estado de Santa Catarina

23.4. A aplicação de multa de mora não impedirá que a Administração a converta em compensatória e promova a extinção unilateral do contrato com a aplicação cumulada de outras sanções, conforme previsto no item 23.2 do presente Edital.

23.5. Se a multa aplicada e as indenizações cabíveis forem superiores ao valor de pagamento eventualmente devido pela Administração ao contratado, além da perda desse valor, a diferença será descontada da garantia prestada ou será cobrada judicialmente.

23.6. A aplicação das sanções previstas no item 23.2 deste Edital não exclui, em hipótese alguma, a obrigação de reparação integral do dano causado à Administração Pública.

23.7. Na aplicação da sanção prevista no item 23.2, alínea "b", do presente edital, será facultada a defesa do interessado no prazo de 15 (quinze) dias úteis, contado da data de sua intimação.

23.8. Para aplicação das sanções previstas nas alíneas "c" e "d" do item 23.2 do presente Edital o licitante ou o contratado será intimado para, no prazo de 15 (quinze) dias úteis, contado da data de intimação, apresentar defesa escrita e especificar as provas que pretenda produzir.

23.9. Na hipótese de deferimento de pedido de produção de novas provas ou de juntada de provas julgadas indispensáveis pela comissão, o licitante ou o contratado poderá apresentar alegações finais no prazo de 15 (quinze) dias úteis, contado da data da intimação.

23.10. Serão indeferidas pela comissão, mediante decisão fundamentada, provas ilícitas, impertinentes, desnecessárias, protelatórias ou intempestivas.

23.11. A personalidade jurídica poderá ser desconsiderada sempre que utilizada com abuso do direito para facilitar, encobrir ou dissimular a prática dos atos ilícitos previstos nesta Lei ou para provocar confusão patrimonial, e, nesse caso, todos os efeitos das sanções aplicadas à pessoa jurídica serão estendidos aos seus administradores e sócios com poderes de administração, a pessoa jurídica sucessora ou a empresa do mesmo ramo com relação de coligação ou controle, de fato ou de direito, com o sancionado, observados, em todos os casos, o contraditório, a ampla defesa e a obrigatoriedade de análise jurídica prévia.

23.12. É admitida a reabilitação do licitante ou contratado perante a própria autoridade que aplicou a penalidade, exigidos, cumulativamente:

- a) reparação integral do dano causado à Administração Pública;
- b) pagamento da multa;
- c) transcurso do prazo mínimo de 1 (um) ano da aplicação da penalidade, no caso de impedimento de licitar e contratar, ou de 3 (três) anos da aplicação da penalidade, no caso de declaração de inidoneidade;
- d) cumprimento das condições de reabilitação definidas no ato punitivo;
- e) análise jurídica prévia, com posicionamento conclusivo quanto ao cumprimento dos requisitos definidos neste artigo.



# Município de Descanso

## Estado de Santa Catarina

23.13. A sanção pelas infrações previstas nas alíneas “h” e “m” do item 23.2 do presente Edital exigirá, como condição de reabilitação do licitante ou contratado, a implantação ou aperfeiçoamento de programa de integridade pelo responsável.

### **24. PEDIDOS DE ESCLARECIMENTOS E IMPUGNAÇÕES**

24.1. Os pedidos de esclarecimentos referentes ao processo licitatório e os pedidos de impugnações poderão ser enviados ao pregoeiro, até três dias úteis anteriores à data fixada para abertura da sessão pública, por meio da plataforma de licitações, e as respostas serão divulgadas no mesmo local.

### **25. DO REGISTRO DE PREÇOS**

25.1. As regras referentes aos órgãos gerenciador e participantes, bem como a eventuais adesões são as que constam da minuta de Ata de Registro de Preços.

### **26. DA GARANTIA DO OBJETO**

26.1. O prazo de garantia dos produtos a serem entregues será aquele previsto pelo fabricante ou aquele contido no descritivo do item. Mesmo que porventura alguma normativa diminuir o prazo de garantia estipulado neste Edital, permanecerá o prazo que for maior e que beneficiar o Contratante.

### **27. DAS DISPOSIÇÕES GERAIS:**

27.1. Na contagem dos prazos estabelecidos neste edital, exclui-se o dia do início e inclui-se o do vencimento, observadas as disposições contidas no art. 183 da Lei Federal nº 14.133/2021.

27.2. É facultada à Comissão ou Autoridade Superior, em qualquer fase da licitação, a promoção de diligências nos termos do art. 64 da Lei Federal nº 14.133/2021.

27.3. Nenhuma indenização será devida às licitantes pela elaboração e/ou apresentação de documentos relativos ao presente edital.

27.4. Correrão por conta e risco da adjudicatária todas as despesas, inclusive os encargos trabalhistas, previdenciários, fiscais e comerciais resultantes da execução do contrato.

27.5. Nas alterações unilaterais a que se refere o inciso I do caput do art. 124 da Lei Federal nº 14.133/2021, o contratado será obrigado a aceitar, nas mesmas condições contratuais, acréscimos ou supressões de até 25% (vinte e cinco por cento) do valor inicial atualizado do contrato que se fizerem nas obras, nos serviços ou nas compras, e, no caso de reforma de edifício ou de equipamento, o limite para os acréscimos será de 50% (cinquenta por cento).

27.6. As licitantes responderão pela veracidade dos dados e declarações por elas fornecidas, sob as penas da lei.



# Município de Descanso

## Estado de Santa Catarina

27.7. Até a assinatura do contrato, a licitante vencedora poderá ser desclassificada, se o Município tiver conhecimento de fato desabonador à sua habilitação jurídica, regularidade fiscal, social e trabalhista, qualificação econômica e financeira e qualificação técnica, não apreciada pela Comissão ou decorrentes de fatos supervenientes, só conhecidos após o julgamento.

27.7.1. Ocorrendo a desclassificação da licitante vencedora por fatos referidos no subitem anterior deste edital, o Município poderá convocar as licitantes remanescentes por ordem de classificação, ou revogar a licitação.

27.8. É vedado à licitante vencedora caucionar ou utilizar o contrato objeto da presente licitação para qualquer operação financeira, sem prévia e expressa autorização do Município.

27.9. Os casos omissos neste edital serão resolvidos pela Comissão.

27.10. A apresentação da proposta implicará a aceitação das regras do presente edital por parte do licitante.

27.11. Os interessados deverão estudar minuciosa e cuidadosamente este edital e seus anexos, além de todas as instruções, termos e especificações técnicas presentes, informando-se de todas as circunstâncias ou detalhes que possam de algum modo afetar a aferição dos custos e prazos envolvidos na execução do objeto desta licitação.

27.12. A participação na licitação implica plena aceitação, por parte do licitante, das condições estabelecidas neste edital e seus anexos, além da obrigatoriedade do cumprimento das disposições nele contidas.

27.13. Eventuais modificações no edital implicarão nova divulgação na mesma forma de sua divulgação inicial, além do cumprimento dos mesmos prazos dos atos e procedimentos originais, exceto quando a alteração não comprometer a formulação das propostas.

27.14. Para as questões que se suscitarem entre os eventuais interessados e a Administração Municipal de Descanso/SC, na interpretação das cláusulas do presente edital e que não forem resolvidas amigavelmente na esfera administrativa, fica eleito o foro da Comarca de Descanso/SC, para a solução judicial, desistindo os interessados de qualquer outro, por mais privilegiado que seja.

27.15. É vedada à participação do órgão em mais de uma ata de registro de preços com o mesmo objeto no prazo de validade daquela de que já tiver participado, salvo na ocorrência de ata que tenha registrado quantitativo inferior ao máximo previsto no edital, conforme art. 82, VIII, Lei Federal nº 14.133/2021.

27.16. A existência de preços registrados implicará compromisso de fornecimento nas condições estabelecidas, mas não obrigará a Administração a contratar, facultada a realização de licitação específica para a aquisição pretendida, desde que devidamente motivada.

27.17. Após a apresentação da proposta, não caberá desistência, salvo por motivo justo decorrente de fato superveniente e aceito pelo pregoeiro.



# Município de Descanso

## Estado de Santa Catarina

27.18. As omissões do presente edital serão preenchidas pelos termos da Lei Federal nº 14.133/2021 e suas alterações posteriores.

### **28. DOS ANEXOS**

28.1. São parte do presente edital:

- a) Anexo I – Termo de Referência do edital;
- b) Anexo II – Declaração unificada, incluindo: Declaração de idoneidade; Declaração de reserva de cargos; Declaração dos custos da proposta; Declaração de inexistência vínculo; Declaração que não emprega menores.
- c) Anexo III – Declaração ME e EPP, incluindo Declaração de atendimento dos limites de receita bruta para o ano calendário;
- d) Anexo IV – Minuta da ata de registro de preços;
- e) Anexo V – Modelo de proposta comercial;
- f) Anexo VI – Referências e imagens de produtos semelhantes e projeto de mobiliário sob medida.

Descanso – SC, 11 de novembro de 2024.

**Ivanei Brugnerotto**

Prefeito de Descanso em exercício



# Município de Descanso

## Estado de Santa Catarina

### ANEXO I

### TERMO DE REFERÊNCIA

#### EDITAL DE PREGÃO ELETRÔNICO N.º 25/2024

#### PROCESSO LICITATÓRIO N.º 70/2024

Município de Descanso/SC

Secretaria de Administração e Secretaria de Saúde

Necessidade: REGISTRO DE PREÇO PARA FUTURA E EVENTUAL AQUISIÇÃO DE MOBILIÁRIOS.

#### 1. DAS CONDIÇÕES GERAIS DA CONTRATAÇÃO (art. 6, inciso XXIII, 'a' e 'i' da Lei n. 14.133/2021)

Contratação de empresa para o fornecimento de mobiliários para aquisição das Secretarias Municipais, para suprir necessidades atuais e eventuais necessidades futuras.

Trata-se de registro de preços com validade mínima de 12 (doze) meses, podendo ser prorrogado nos termos deste edital e da Lei Federal n. 14.133/2021, desde que atendidos os requisitos para sua prorrogação.

Abaixo segue o detalhamento dos itens:

ITEM	QUANT.	UNID.	DESCRIPTIVO	VALOR UNITÁRIO	VALOR TOTAL
1	10	UND.	ARMÁRIO 2 PORTAS, COM 2,00 METROS DE ALTURA X 1,00 METRO DE LARGURA X 0,45 METROS DE PROFUNDIDADE. CINCO DIVISÓRIAS INTERNAS IGUALMENTE ESPAÇADAS. CONFECCIONADO EM MDP, ACABAMENTOS EM BP, COR CINZA FOSCO.	1.390,00	13.900,00
2	6	UND.	ARMÁRIO 2 PORTAS, COM 0,74 METROS DE ALTURA X 1,00 METRO DE LARGURA X 0,45 METROS DE PROFUNDIDADE. UMA DIVISÓRIA INTERNA IGUALMENTE ESPAÇADA. CONFECCIONADO EM MDP, ACABAMENTOS EM BP, COR CINZA FOSCO.	518,00	3.108,00
3	15	UND.	MESA DE ESCRITÓRIO ANGULAR EM L, DE NO MÍNIMO 1,50 METROS X 1,50 METROS X 0,74 METROS DE ALTURA, TAMPO COM ESPESSURA MÍNIMA DE 3 CENTÍMETROS E 0,60 DE PROFUNDIDADE, CONFECCIONADA EM MDP, ACABAMENTO EM BP, PÉS EM AÇO, COR CINZA FOSCO.	1.290,00	19.350,00
4	20	UND.	GAVETEIRO COM 3 GAVETAS, 0,40 DE LARGURA X 0,45 DE PROFUNDIDADE X 0,65 METROS DE ALTURA. CONFECCIONADO EM MDP, ACABAMENTOS EM BP, COR CINZA FOSCO.	490,00	9.800,00
5	5	UND.	MESA DE ESCRITÓRIO, DE NO MÍNIMO 1,50 METROS COMPRIMENTO X 0,60 DE PROFUNDIDADE X 0,74 METROS DE ALTURA. TAMPO COM ESPESSURA MÍNIMA DE 3 CENTÍMETROS, CONFECCIONADA EM MDP, ACABAMENTO EM BP, PÉS EM AÇO, COR CINZA FOSCO.	890,00	4.450,00



# Município de Descanso

## Estado de Santa Catarina

6	8	UND.	BALCÃO 2 PORTAS E 6 GAVETAS, COM 1,50 METROS DE LARGURA X 0,75 METROS DE ALTURA X 0,45 DE PROFUNDIDADE. PORTAS COM DIVISÓRIA INTERNA EM ALTURA MÉDIA. CONFECCIONADO EM MDP, ACABAMENTOS EM BP, COR CINZA FOSCO.	1.890,00	15.120,00
7	1	UND.	MESA DE ESCRITÓRIO DUPLA, DE NO MÍNIMO 2,30METROS X 1,50 METROS X 0,74 METROS DE ALTURA, TAMPO COM ESPESSURA MÍNIMA DE 3 CENTÍMETROS, CONFECCIONADO EM MDP, ACABAMENTO EM BP, COR CINZA FOSCO. COM VÃO PARA FIAÇÃO, CONFORME ARQUIVO EM ANEXO.	1.797,18	1.797,18
8	1	UND.	MESA DE ESCRITÓRIO DUPLA, DE NO MÍNIMO 1,50 METROS X 1,20 METROS X 0,74 METROS DE ALTURA, TAMPO COM ESPESSURA MÍNIMA DE 3 CENTÍMETROS, CONFECCIONADO EM MDP, ACABAMENTO EM BP, COR CINZA FOSCO. COM SUPORTE PARA FIAÇÃO, CONFORME ARQUIVO EM ANEXO.	1.590,00	1.590,00
9	1	UND.	BANCADA DE TRABALHO, COM LADOS DE 3,60 METROS E 1,90 METROS X 0,90 DE ALTURA X 0,60 METROS DE PROFUNDIDADE, TAMPO COM ESPESSURA MÍNIMA DE 3 CENTÍMETROS, COM DOIS GAVETEIROS FIXOS DE TRÊS GAVETAS. PRATELEIRA APOIADA POR MÃOS FRANCESAS COM LADOS DE 3,60 METROS E 1,90 METROS X 0,30 METROS DE PROFUNDIDADE, COM ESPESSURA MÍNIMA DE 3 CENTÍMETROS. PRATELEIRA APOIADA POR MÃOS FRANCESAS DE 1,90 METROS X 0,30 METROS DE PROFUNDIDADE, COM ESPESSURA MÍNIMA DE 3 CENTÍMETROS. CONFECCIONADO EM MDP, ACABAMENTO EM BP, COR CINZA FOSCO. CONFORME ARQUIVO EM ANEXO.	2.445,80	2.445,80
10	8	UND.	POLTRONA PARA RECEPÇÃO COM DIMENSÕES DE NO MÍNIMO 80 CENTÍMETROS DE LARGURA X 80 CENTÍMETROS DE ALTURA X 80 CENTÍMETROS DE PROFUNDIDADE, COM BASE DE MADEIRA, ESPUMA D28 DE BOA QUALIDADE. REVESTIDA EM TECIDO AVELUDADO NA COR CINZA ESCURO. SEM ALMOFADAS.	950,00	7.600,00
11	1	UND.	MESA DE APOIO LATERAL COM DIÂMETRO DE 40 CENTÍMETROS E ALTURA DE 60 CENTÍMETROS. ESTRUTURA EM MDP 15MM E ACABAMENTO EM BP.	240,00	240,00
12	1	UND.	MESA DE CENTRO REDONDA COM DIÂMETRO DE 80 CENTÍMETROS E ALTURA DE 30 CENTÍMETROS. ESTRUTURA EM AÇO, TAMPO EM MDP 15MM E ACABAMENTO EM BP.	390,00	390,00
13	20	UND.	MOLDURA PARA QUADRO, COM 40 CENTÍMETROS DE LARGURA X 50 CENTÍMETROS DE ALTURA. COM MOLDURA NA COR PRETA, FUNDO EM MDF CRU E PROTEÇÃO FRONTAL EM VIDRO TRANSPARENTE 2 MILÍMETROS.	109,40	2.188,00
14	20	UND.	SUPORTE PARA GABINETE CPU EM MDF NA COR CINZA CLARO, COM NO MÍNIMO 23 CM DE LARGURA X 40 CM DE COMPRIMENTO X 5 CM DE ALTURA NAS BORDAS LATERAIS, E CAPACIDADE DE PESO SUPOSTADO DE ATÉ 30 KG. COM RODAS PARA MOBILIDADE.	65,00	1.300,00
15	1	UND.	COZINHA DE 4,95 METROS DE COMPRIMENTO X 2,20 METROS DE ALTURA. COM PIA EM GRANITO DE 1,55 METROS X 0,60 METROS, CUBA EM INOX INCLUSA. COM CINCO PORTAS BASCULANTES, QUATRO	7.890,00	7.890,00





# Município de Descanso

## Estado de Santa Catarina

			PORTAS DE ABRIR, DUAS PORTAS DE CORRER E QUATRO GAVETAS COM CORREDIÇAS TELESCÓPICAS. EM VÃO COM PORTAS DE CORRER CINCO DIVISÓRIAS INTERNAS IGUALMENTE ESPAÇADAS, EM PORTAS DE ABRIR UMA DIVISÓRIA INTERNA IGUALMENTE ESPAÇADA E DOIS VÃOS PARA TORRE QUENTE IGUALMENTE ESPAÇADOS. CONFECCIONADA EM MDP, ACABAMENTO EM BP, COR CINZA FOSCO. EXECUÇÃO CONFORME ARQUIVO EM ANEXO. INSTALAÇÃO INCLUSA.		
16	1	UND.	CONJUNTO DE MESA DE ESCRITÓRIO, DE NO MÍNIMO 2,35 METROS COMPRIMENTO X 0,70 DE PROFUNDIDADE X 0,75 METROS DE ALTURA. TAMPO COM ESPESSURA MÍNIMA DE 3 CENTÍMETROS, CONFECCIONADA EM MDP, ACABAMENTO EM BP, NA COR BRANCO. COM TAMPO E RIPADO EM AMADEIRADO CONFORME DETALHADO NO ARQUIVO EM ANEXO. ARMÁRIO DE NO MÍNIMO 2,35 METROS DE COMPRIMENTO X 3,00 METROS DE ALTURA X 0,40 DE PROFUNDIDADE. COM QUATRO PORTAS DE ABRIR E PRATELEIRAS EM MATERIAL AMADEIRADO, CONFORME DETALHAMENTO EM ARQUIVO ANEXO.	2.290,00	2.290,00
17	1	UND.	ARMÁRIOS SOB MEDIDA COM 4 PARTES: - AÉREO COM 1,60 METROS DE COMPRIMENTO X 0,63 METROS DE ALTURA X 0,60 METROS DE PROFUNDIDADE. COM 0,60 DE FRENTE PARA ENCAIXE DE OUTRO AÉREO. COM 02 PORTAS DE ABRIR. PUXADORES SIMPLES, COM CHAVE, NA COR BRANCA; - AÉREO COM 2,38 METROS DE COMPRIMENTO X 0,63 METROS DE ALTURA X 0,60 METROS DE PROFUNDIDADE. COM 0,40 DE FRENTE PARA ENCAIXE DE OUTRO AÉREO. COM 04 PORTAS DE ABRIR. PUXADORES SIMPLES, COM CHAVE, NA COR BRANCA; - ARMÁRIO 1,40 METROS DE COMPRIMENTO X 2,75 METROS DE ALTURA X 0,40 METROS DE PROFUNDIDADE. PARTE SUPERIOR DE IGUAL ALTURA DE 0,63 METROS DOS AÉREOS, COM 03 PORTAS. RESTANTE DA ALTURA COM 02 PORTAS DE CORRER E PARTE INTERNA DIVIDIDA EM 08 PRATELEIRAS DE IGUAL ALTURA. PUXADORES SIMPLES, COM CHAVE, NA COR BRANCA; - AÉREO DE 1,50 DE COMPRIMENTO X 1,10 METROS DE ALTURA X 0,45 METROS DE PROFUNDIDADE. INTERNO COM 03 PRATELEIRAS EQUIDISTANTES PUXADORES SIMPLES, COM CHAVE, NA COR CINZA; CONFORME DETALHAMENTO EM ARQUIVO ANEXO.	5.416,00	5.416,00
			<b>TOTAL</b>	<b>98.874,98</b>	

Considerando a necessidade de definição de prazo de vigência da contratação, tem-se como necessidade de entrega/fornecimento do objeto de forma parcelada, mediante a necessidade, sendo prazo de entrega não superior a 30 (trinta) dias, contado da data da emissão da autorização de fornecimento e nota de empenho, na forma do artigo 105 da Lei n. 14.133/2021.



# Município de Descanso

## Estado de Santa Catarina

Vislumbra-se que os valores definidos neste termo, são compatíveis com o praticado pelo mercado correspondente, observando-se o disposto no Decreto Municipal nº 2660/2024, e, nos termos da Lei Federal nº 14.133/2021”, nos termos do art. 23, § 1º, IV, da Lei Federal nº 14.133/2021.

Neste sentido, trata a lei 14.133, nos termos do art. 23, §4º:

Art. 23. O valor previamente estimado da contratação deverá ser compatível com os valores praticados pelo mercado, considerados os preços constantes de bancos de dados públicos e as quantidades a serem contratadas, observadas a potencial economia de escala e as peculiaridades do local de execução do objeto.

§ 1º No processo licitatório para aquisição de bens e contratação de serviços em geral, conforme regulamento, o valor estimado será definido com base no melhor preço aferido por meio da utilização dos seguintes parâmetros, adotados de forma combinada ou não:

I - composição de custos unitários menores ou iguais à mediana do item correspondente no painel para consulta de preços ou no banco de preços em saúde disponíveis no Portal Nacional de Contratações Públicas (PNCP);

II - contratações similares feitas pela Administração Pública, em execução ou concluídas no período de 1 (um) ano anterior à data da pesquisa de preços, inclusive mediante sistema de registro de preços, observado o índice de atualização de preços correspondente;

III - utilização de dados de pesquisa publicada em mídia especializada, de tabela de referência formalmente aprovada pelo Poder Executivo federal e de sítios eletrônicos especializados ou de domínio amplo, desde que contenham a data e hora de acesso;

IV - pesquisa direta com no mínimo 3 (três) fornecedores, mediante solicitação formal de cotação, desde que seja apresentada justificativa da escolha desses fornecedores e que não tenham sido obtidos os orçamentos com mais de 6 (seis) meses de antecedência da data de divulgação do edital;

Além disso, quanto à justificativa de compatibilidade do preço com os praticados no mercado, resta a justificativa da pesquisa realizada considerando os orçamentos com fornecedores diretos, conforme demonstrado no arquivo de pesquisa, que neste caso, resultou na condição estabelecida no critério de menor preço, conforme determina Decreto Municipal n. 2660/2024:

Art. 31. A pesquisa de preço para fins de determinação do preço estimado, em processo licitatório e na contratação direta, para a aquisição de bens e contratação de serviços em geral terá prazo de validade de 6 (seis) meses e será realizada mediante a utilização dos seguintes parâmetros, de forma combinada ou não:

I - composição de custos unitários menores ou iguais à mediana do item correspondente nos sistemas oficiais de governo, como painel de preços, banco de preços ou banco de preços em saúde, observado o índice de atualização de preços correspondente;

II - contratações similares feitas pela Administração Pública, em execução



# Município de Descanso

## Estado de Santa Catarina

ou concluídas no período de 1 (um) ano anterior à data da pesquisa de preços, inclusive mediante sistema de registro de preços, observado o índice de atualização de preços correspondente;

III - dados de pesquisa publicada em mídia especializada, de sítios eletrônicos especializados ou de domínio amplo, desde que atualizados no momento da pesquisa e compreendidos no intervalo de até 6 (seis) meses de antecedência da data de divulgação do instrumento convocatório, contendo a data e hora de acesso;

IV - pesquisa direta com no mínimo 3 (três) fornecedores, mediante solicitação formal de cotação, desde que seja apresentada justificativa da escolha desses fornecedores e que não tenham sido obtidos orçamentos com mais de 6 (seis) meses de antecedência da data de divulgação do edital;

V - pesquisa na base nacional de notas fiscais eletrônicas, desde que a data das notas fiscais esteja compreendida no período de até 1 (um) ano anterior à data de divulgação do edital, conforme regulamento a ser instituído pela União.

§ 1º Deverão ser priorizados os parâmetros estabelecidos nos incisos I a III, devendo, em caso de impossibilidade, apresentar justificativa nos autos.

[...]

As descrições dos itens foram elaboradas pelas Secretarias do Município de Descanso, considerando o atendimento da necessidade atuais e eventuais futuras.

Quanto à natureza do produto é considerado de natureza comum, mesmo que fornecido de forma única, é um tipo de serviço e material difundido no mercado, podendo ser oferecido por diferentes empresas do ramo moveleiro. O mesmo possui padrão de qualidade definido e condições de comercialização e preços praticados no mercado.

## **2. DESCRIÇÃO DA NECESSIDADE DA CONTRATAÇÃO (art. 6, inciso XXIII, “b” da Lei n. 14.133/2021)**

A necessidade se perfaz na contratação de empresa (s) para o fornecimento de mobiliário e tem como objetivo suprir as necessidades precípuas que permeiam o interesse público e a coletividade.

Considerando a demanda, trata-se de embasar o estudo na viabilidade ou não da aquisição dos mobiliários para uso das Secretarias do Município de Descanso, de forma a suprir a necessidade já existente como é o caso da Secretaria de Educação e da Secretaria de Saúde, assim como aquisições futuras para melhor instalar os servidores públicos.

Neste sentido, as indicações de Estudo Técnico Preliminar previamente realizado, foram atendidas sob o caráter de solução da problemática recebida, sendo a solução apontada a realização de novo processo licitatório objetivando o registro de preços de que o Município de Descanso necessita. Reforça-se que, o objeto é de natureza comum, com padronização de mercado, sem especialidade que impacte em outra realidade.



# Município de Descanso

## Estado de Santa Catarina

A previsão de fornecimento do objeto é de forma parcelada, considerando a necessidade eventual e futura do produto/objeto.

### 3. DESCRIÇÃO DA SOLUÇÃO COMO UM TODO (art. 6º, inciso XIII, alínea 'c' da Lei n. 14.133/2021)

A contratação, por meio de registro de preços é considerada a solução, conforme necessidade, apontada no Estudo Técnico Preliminar como a melhor solução ao caso.

Em se tratando da previsão da Lei Federal n. 14.133/2021, tem-se no texto como uma das obrigações ou objetivos a serem buscados e apontados no termo de referência a análise que determinou a melhor solução a contratação pública, analisando os aspectos de vantajosidade, bem como a legalidade da forma da contratação, tendo-se que analisar o ciclo de vida do objeto, tal como demonstra artigo 11:

Art. 11. O processo licitatório tem por objetivos:

**I - assegurar a seleção da proposta apta a gerar o resultado de contratação mais vantajoso para a Administração Pública, inclusive no que se refere ao ciclo de vida do objeto; (grifo nosso)**

II - assegurar tratamento isonômico entre os licitantes, bem como a justa competição;

III - evitar contratações com sobrepreço ou com preços manifestamente inexequíveis e superfaturamento na execução dos contratos;

IV - incentivar a inovação e o desenvolvimento nacional sustentável.

Parágrafo único. A alta administração do órgão ou entidade é responsável pela governança das contratações e deve implementar processos e estruturas, inclusive de gestão de riscos e controles internos, para avaliar, direcionar e monitorar os processos licitatórios e os respectivos contratos, com o intuito de alcançar os objetivos estabelecidos no caput deste artigo, promover um ambiente íntegro e confiável, assegurar o alinhamento das contratações ao planejamento estratégico e às leis orçamentárias e promover eficiência, efetividade e eficácia em suas contratações.

Ainda, considerando a diretriz legal, a necessidade de o termo de referência, como já citado, analisar a solução apresentada de forma mais aprofundada e descrever as quantidades e necessidades de forma pormenorizada, considerando a demanda e, havendo, histórico de compra e expectativa de consumo.

Tal consideração vem também da previsão do art. 6º da Lei Federal n. 14.133/2021:

Art. 6º Para os fins desta Lei, consideram-se:

[...]



# Município de Descanso

## Estado de Santa Catarina

- XXIII - termo de referência: documento necessário para a contratação de bens e serviços, que deve conter os seguintes parâmetros e elementos descritivos:
- a) definição do objeto, incluídos sua natureza, os quantitativos, o prazo do contrato e, se for o caso, a possibilidade de sua prorrogação;
  - b) fundamentação da contratação, que consiste na referência aos estudos técnicos preliminares correspondentes ou, quando não for possível divulgar esses estudos, no extrato das partes que não contiverem informações sigilosas;
  - c) descrição da solução como um todo, considerado todo o ciclo de vida do objeto; (grifo nosso)**
  - d) requisitos da contratação;
  - e) modelo de execução do objeto, que consiste na definição de como o contrato deverá produzir os resultados pretendidos desde o seu início até o seu encerramento;
  - f) modelo de gestão do contrato, que descreve como a execução do objeto será acompanhada e fiscalizada pelo órgão ou entidade;
  - g) critérios de medição e de pagamento;
  - h) forma e critérios de seleção do fornecedor;
  - i) estimativas do valor da contratação, acompanhadas dos preços unitários referenciais, das memórias de cálculo e dos documentos que lhe dão suporte, com os parâmetros utilizados para a obtenção dos preços e para os respectivos cálculos, que devem constar de documento separado e classificado;
  - j) adequação orçamentária;

Considerando validar a solução apresentada, tem-se pela persecução do mais importante fundamento da contratação pública, qual seja, o apontamento do melhor custo-benefício da contratação, ou seja, do que se pode considerar a proposta mais vantajosa.

Neste caso, considerando a necessidade apontada, vislumbra-se que a estimativa de quantidade reflete a realidade possível de consumo, bem como, o descritivo dos itens no processo consta da prévia aquisição de material de igual ou semelhantes características. Logo, o presente termo de referência contempla os requisitos para uma contratação mais vantajosa, visto que, aponta de forma clara seus objetivos, pesquisa de preços de mercado e necessidades e, por fim, atende a realidade também pelo modelo ou modalidade de contratação.

#### **4. REQUISITOS DA CONTRATAÇÃO (art. 6º, XXIII, alínea 'd' da Lei n. 14.133/2021)**

O presente Termo de Referência trata da contratação de fornecimento de mobiliário, para a continuidade dos serviços públicos prestados pelas instituições do Município de Descanso.

Neste processo licitatório, poderão participar quaisquer empresas do ramo de atividade, que comercializem o referido produto, respeitadas as condições de regularidade do estabelecimento e, cumpridas as condições de habilitação previstas.



# Município de Descanso

## Estado de Santa Catarina

Como requisito e obrigação de fornecimento, considerando a contratação, a licitante vencedora deverá manter a condição de habilitação durante toda a vigência do processo e da ata de registro de preços.

Não será admitida a subcontratação do objeto contratual.

Não haverá exigência de garantia da contratação dos artigos. 96 e seguintes da Lei nº 14.133/21, pelas razões abaixo justificadas:

- O pagamento à Contratada será realizado após a entrega, conforme a necessidade;
- Trata-se de contratação a ser formalizada por meio de autorização de fornecimento de nota de empenho substitutiva de contrato.

Como **condição prévia** a realização da contratação será verificado o eventual descumprimento das condições de participação, especialmente quanto à existência de sanção que impeça a contratação, conforme prevê art. 71, §2º, incisos I e II do Decreto n. 2650/2024 mediante a consulta consolidada aos seguintes cadastros, <https://certidoes-apf.apps.tcu.gov.br/>:

A) TCU	INIDÔNEOS – LICITANTES INIDÔNEOS;
B) CNJ	CNIA - CADASTRO NACIONAL DE CONDENAÇÕES CÍVEIS POR ATO DE IMPROBIDADE ADMINISTRATIVA INELEGIBILIDADE;
C) PORTAL DE TRANSPARÊNCIA	CEIS – CADASTRO NACIONAL DE EMPRESAS INIDÔNEAS E SUSPENSAS
D) PORTAL DE TRANSPARÊNCIA	CNEP – CADASTRO NACIONAL DE EMPRESAS PUNIDAS

Caso conste na Consulta de Situação do Fornecedor a existência de Ocorrências Impeditivas Indiretas, o fornecedor será convocado para manifestação previamente a uma eventual negativa de contratação.

Para fins da contratação, a empresa deverá atender aos seguintes requisitos de habilitação:

### HABILITAÇÃO JURÍDICA:

- cópia do registro comercial, no caso de empresa individual;
- cópia do ato constitutivo, estatuto ou contrato social em vigor, devidamente registrado, em se tratando de sociedades comerciais, e, no caso de sociedade por ações, acompanhado de documentos de eleição de seus administradores;
- cópia do Certificado de Condição de Microempreendedor Individual (CCMEI);
- cópia do decreto de autorização, em se tratando de empresa ou sociedade estrangeira em funcionamento no País, e ato de registro ou autorização para funcionamento expedido pelo órgão competente, quando a atividade assim o exigir;
- declaração do proponente de que não pesa contra si, declaração de idoneidade;



# Município de Descanso

## Estado de Santa Catarina

- f) declaração da licitante que cumpre as exigências de reserva de cargos para pessoa com deficiência e para reabilitado da Previdência Social, previstas em lei e em outras normas específicas;
- g) declaração de que suas propostas econômicas compreendem a integralidade dos custos para atendimento dos direitos trabalhistas assegurados na Constituição Federal, nas leis trabalhistas, nas normas infralegais, nas convenções coletivas de trabalho e nos termos de ajustamento de conduta vigentes na data de entrega das propostas;
- h) declaração de que não possui vínculo de forma direta ou indireta com a Administração Pública, que impeça de contratar com o Município de Descanso/SC;
- j) Certidão Simplificada da Junta Comercial do Estado da licitante ou Certidão do Registro Civil de Pessoa Jurídica, emitida em até 06 (seis) meses da data do registro da proposta;
- k) Declaração de enquadramento como microempresa ou empresa de pequeno porte emitida pela licitante;
- l) as licitantes que se enquadrem como ME e/ou EPP, deverão declarar, a observância do limite de R\$ 4.800.000,00 na licitação, limitada às microempresas e às empresas de pequeno porte que, no ano-calendário de realização da licitação, ainda não tenham celebrado contratos com a Administração Pública cujos valores somados extrapolem a receita bruta máxima admitida para fins de enquadramento como empresa de pequeno porte.

### HABILITAÇÃO FISCAL, SOCIAL E TRABALHISTA:

- a) Comprovante de inscrição no Cadastro de Pessoas Físicas (CPF), se o licitante for pessoa natural, ou no Cadastro Nacional da Pessoa Jurídica (CNPJ), se o licitante for pessoa jurídica.
- b) Prova de regularidade fiscal com a Fazenda Federal e com a Dívida Ativa da União, mediante apresentação da Certidão Negativa (ou Positiva com Efeitos de Negativa) Conjunta de Débitos relativos à Tributos Federais e à Dívida Ativa da União (Dívida Ativa do Instituto Nacional do Seguro Social), expedida pela Secretaria da Receita Federal do Brasil;
- c) Prova de regularidade fiscal com a Fazenda Estadual do domicílio ou sede da licitante, mediante apresentação de Certidão Negativa (ou Positiva com Efeitos de Negativa) de Débitos Estaduais, expedida pelo órgão competente;
- d) Prova de regularidade com a Fazenda Municipal do domicílio ou sede da licitante, mediante apresentação de Certidão Negativa (ou Positiva com Efeitos de Negativa) de Débitos Municipais, expedida pelo órgão competente;
- e) Prova de regularidade relativa ao Fundo de Garantia por Tempo de Serviço (CRF do FGTS), demonstrando situação regular no cumprimento dos encargos sociais, instituídos por Lei;



# Município de Descanso

## Estado de Santa Catarina

f) Prova de inexistência de débitos trabalhistas, mediante a apresentação de Certidão Negativa de Débitos Trabalhistas (CNDT), emitida pela Justiça do Trabalho, conforme Lei Federal nº 12.444/2011, disponível no site: [www.tst.jus.br/certidao](http://www.tst.jus.br/certidao).

g) Prova de regularidade perante a Fazenda Municipal de Descanso (órgão licitante), nos termos do art. 193 do Código Tributário Nacional, ou outra equivalente, na forma da lei;

Caso a empresa não possua cadastro para emissão da Certidão Negativa Municipal de Descanso, deve realizar solicitação via e-mail, telefone ou através da internet, pelo site do Município, para que devidamente cadastrada possa comprovar sua regularidade. Qualquer dúvida poderá ser sanada pelo e-mail: [tributacao@descanso.sc.gov.br](mailto:tributacao@descanso.sc.gov.br) ou pelo telefone n. (49) 3623-0161, diretamente junto ao Departamento de Tributação do Município de Descanso.

h) declaração de que não emprega menor de 18 anos em trabalho noturno, perigoso ou insalubre e não emprega menor de 16 anos, salvo menor, a partir de 14 anos, na condição de aprendiz, nos termos do artigo 7º, XXXIII, da Constituição;

### HABILITAÇÃO ECONÔMICO-FINANCEIRA:

a) certidão negativa de falência, recuperação judicial ou extrajudicial, expedida pelo distribuidor da sede da pessoa jurídica, em prazo não superior a 90 (noventa) dias da data designada para a apresentação do documento;

## 5. MODELO DE EXECUÇÃO DO OBJETO (art. 6º, XXIII, alínea 'e' da Lei n. 14.133/2021)

O objeto da referida contratação é o fornecimento de dos mobiliários para uso das Secretarias do Município de Descanso, de forma a suprir a necessidade já existente, bem como aquisições futuras para melhor instalar os servidores públicos.

Considerando a definição de prazo de entrega já tratada por este termo de referência, definida em 30 (trinta) dias para o fornecimento, contados do dia posterior ao recebimento da solicitação de fornecimento pela secretaria solicitante.

Todas as despesas relacionadas a execução do objeto, como por exemplo frete, bem como, a garantia da entrega do produto sem avarias e em condições de uso, bem como o atendimento da validade mínima dos produtos, são e inteira responsabilidade da licitante.

Considerando a necessidade de substituição ou troca de marca do produto, de forma excepcional, esta somente poderá ser possível mediante a consulta prévia a Secretaria demandante, mediante a formalização de solicitação, com a referida justificativa, bem como a comprovação de





# Município de Descanso

## Estado de Santa Catarina

atendimento, devendo possuir qualidade igual ou superior a ofertada inicialmente, sem prejuízos financeiros ou de outra ordem ao Município de Descanso/SC.

Será realizado o recebimento provisório do produto com a devida validação e conferência, e, atendidas as condições de entrega, no prazo de até 5 (cinco) dias, nos termos do Decreto Municipal n. 2660/2024.

Assim, igualmente considerado o recebimento definitivo, no prazo de 10 (dez) dias, conforme determina Decreto Municipal n. 2660/2024.

Art. 14. O recebimento provisório ficará a cargo do fiscal do contrato, e o recebimento definitivo do gestor do contrato ou da comissão designada pela autoridade competente.

§1º. Os prazos e os métodos para a realização dos recebimentos provisório e definitivo poderão ser definidos no contrato, ou, na ausência:

I – Em se tratando de obras e serviços:

- a) provisoriamente, em até 15 (quinze) dias da comunicação escrita do contratado, pelo término da execução ou do Boletim de Medição Final;
- b) definitivamente, após prazo de observação ou vistoria, que não poderá ser superior a 90 (noventa) dias, salvo em casos excepcionais, devidamente justificados e previstos no ato convocatório ou no contrato.

II – Em se tratando de compras:

- a) provisoriamente, em até 5 (cinco) dias da entrega pelo contratado;
- b) definitivamente, para efeito de verificação da qualidade e quantidade do material e consequente aceitação, em até 10 (dez) dias da entrega pelo contratado.

§2º O edital ou o instrumento de contratação direta, ou alternativamente o contrato ou instrumento equivalente, poderá prever apenas o recebimento definitivo, com o aceite da nota fiscal, podendo ser dispensado o recebimento provisório de gêneros perecíveis e alimentação preparada, objeto de pequeno valor, ou demais contratações que não apresentem riscos consideráveis à Administração.

§3º Consideram-se de pequeno valor, para fins do parágrafo anterior, aqueles enquadráveis nos incisos I e II do artigo 75 da Lei n. 14.133/2021.

Caso haja necessidade de substituição do produto, a licitante deverá o fazer em prazo não superior a 5 (cinco) dias, dada a necessidade e característica do produto a ser entregue.

A não entrega do objeto conforme estabelecido nos subitens, poderá ensejar na revogação da ata de registro de preços e aplicação das sanções legais previstas.

O recebimento do objeto não exclui a responsabilidade civil do fornecedor por vícios de quantidade, de qualidade ou documentação técnica, ou por desacordo com as especificações estabelecidas no Edital, verificadas posteriormente.

## 6. MODELO DE GESTÃO DO CONTRATO (art. 6º, XXIII, alínea 'f' da Lei n. 14.133/2021)

Avenida Marechal Deodoro, 146 - Centro - CEP 89910-000 - Descanso/SC - Telefone: (49) 3623-0161  
E-mail: [compras@descanso.sc.gov.br](mailto:compras@descanso.sc.gov.br) / [licitacoes@descanso.sc.gov.br](mailto:licitacoes@descanso.sc.gov.br)



# Município de Descanso

## Estado de Santa Catarina

A gestão e a fiscalização do objeto contratado serão realizadas conforme o disposto no Decreto Municipal 2660/2024, que “Regulamenta no âmbito do Poder Executivo Municipal, as regras e diretrizes para a aplicação da Lei Federal n. 14.133, de 1º de abril de 2021, que dispõe sobre as licitações e contratos administrativos, e dá outras providências”, ressaltando que cada parte responderá pelas consequências de sua inexecução total ou parcial.

A fiscalização de que trata este item não exclui nem reduz a responsabilidade da Contratada, inclusive perante terceiros, por qualquer irregularidade, ainda que resultante de imperfeições técnicas ou vícios redibitórios, e, na ocorrência desta, não implica em corresponsabilidade da Administração ou de seus agentes e prepostos, de conformidade com o art. 120 Lei 14.133/2021.

Todos os contatos entre o Poder Executivo e a contratada será realizado por escrito, sempre que o ato exigir tal formalidade, sendo admitido o uso de mensagens eletrônicas.

Conforme previsão na Lei 14.133/2021 no seu artigo 117 caput “ A execução do contrato deverá ser acompanhada e fiscalizada por 1 (um) ou mais fiscais do contrato, representantes da Administração especialmente designados [...]”, o fiscal do presente está determinado o Documento de Formalização de Demanda, tal fiscal tem a obrigação de acompanhar a execução do contrato, verificando o fiel cumprimento das condições estabelecidas no contrato, buscando sempre assegurar os melhores resultados para a Administração Municipal.

O fiscal deverá realizar relatório de fiscalização do contrato, registrando lá todas as ocorrências relacionado à execução do contrato, quando este verificar qualquer inexatidão ou irregularidade no cumprimento do contrato este deverá notificar o gestor dos contratos para que este possa realizar a notificação da contratada.

O gestor de contratos coordenará o acompanhamento do processo de fiscalização do contrato, este deverá receber os registros feitos pelo fiscal, ademais acompanhará o processo na esfera administrativa, ficando responsável por conferir prorrogações contratuais, prazos contratuais, emissão de ordem de serviço etc. O gestor deverá tomar providencias para a formalização de processo administrativo de responsabilização para fins de aplicação de sanções, a ser conduzido pela comissão que trata o artigo 158 da lei nº 14.133/2021.

### **7. CRITÉRIOS DE MEDIÇÃO E DE PAGAMENTO (art. 6º, XXIII, alínea ‘g’ da Lei n. 14.133/2021)**

O contratado deverá emitir Nota Fiscal, após a execução/entrega do objeto.

O pagamento será efetuado em até 10 (dez) dias úteis subsequentes a emissão da nota fiscal em condições de liquidação.



# Município de Descanso

## Estado de Santa Catarina

Para fins de liquidação, o setor competente deve verificar se a Nota Fiscal está em condições de liquidação, devendo tal setor também verificar se haverá retenção dos impostos devidos nós temos da legislação tributária.

Havendo erro na apresentação da Nota Fiscal/Fatura, ou circunstância que impeça a liquidação da despesa, esta ficará sobrestada até que o contratado providencie as medidas saneadoras, reiniciando-se o prazo após a comprovação da regularização da situação, sem ônus ao contratante.

Haverá retenção de todos os tributos devidos nos termos da legislação vigente.

### **8. FORMA E CRITÉRIOS DE SELEÇÃO DO FORNECEDOR/PRESTADOR DE SERVIÇO (art. 6º, XXIII, alínea 'h' da Lei n. 14.133/2021)**

O futuro contratado será selecionado mediante processo licitatório na modalidade pregão eletrônico, pelo Sistema de Registro de Preços, nos termos da Lei Federal n. 14.133/2021.

O critério de julgamento da licitação será de MENOR PREÇO nos termos do art. 6º, inciso XLI da Lei Federal nº 14.133, de 2021.

### **9. DO REAJUSTE**

Os preços são fixos e irremovíveis, salvo a condição de desequilíbrio econômico-financeiro, devidamente comprovado e solicitado formalmente para análise e emissão de parecer pelo órgão gerenciador do processo.

### **10. DO PRAZO DE EXECUÇÃO**

O objeto contratado tem previsão de execução com entrega em prazo não superior a 20 (vinte) dias.

### **11. DA ESTIMATIVA DO VALOR DA CONTRATAÇÃO**

O orçamento máximo definido para os itens componentes do presente termo de referência foram definidos atendendo as disposições do Decreto Municipal n. 2660/2024, tendo como valor estimado inicialmente previsto em R\$ 38.159,25 (trinta e oito mil, cento e cinquenta e nove reais e vinte e cinco centavos).

### **12. DAS OBRIGAÇÕES DAS PARTES**

Avenida Marechal Deodoro, 146 - Centro - CEP 89910-000 - Descanso/SC - Telefone: (49) 3623-0161  
E-mail: [compras@descanso.sc.gov.br](mailto:compras@descanso.sc.gov.br) / [licitacoes@descanso.sc.gov.br](mailto:licitacoes@descanso.sc.gov.br)



# Município de Descanso

## Estado de Santa Catarina

São obrigações do Contratante:

- Exigir o cumprimento de todas as obrigações assumidas pelo Contratado, de acordo com as especificações deste Termo de Referência e seus anexos;
- Receber o objeto no prazo e condições estabelecidas no Termo de Referência;
- Notificar a Contratada sobre qualquer irregularidade encontrada na execução do objeto;
- Aplicar ao Contratado sanções motivadas pela inexecução total ou parcial do Contrato;
- Prestar à Contratada, em tempo hábil, as informações e os esclarecimentos eventualmente necessários à prestação dos serviços;
- A Administração não responderá por quaisquer compromissos assumidos pelo Contratado com terceiros, ainda que vinculados à execução do contrato, bem como por qualquer dano causado a terceiros em decorrência de ato do Contratado, de seus empregados, prepostos ou subordinados.

São obrigações do Contratado:

O Contratado deve cumprir todas as obrigações constantes neste Termo de Referência, assumindo como exclusivamente seus os riscos e as despesas decorrentes da boa e perfeita execução do objeto, observando, ainda, as obrigações a seguir dispostas:

- Executar o objeto conforme especificações deste Termo de Referência e de sua proposta;
- Reparar, corrigir, remover, reconstruir ou substituir, às suas expensas, no total ou em parte, no prazo fixado pelo fiscal do contrato, os serviços nos quais se verificarem vícios, defeitos ou incorreções resultantes da execução ou dos materiais empregados;
- Responsabilizar-se pelos vícios e danos decorrentes da execução do objeto, bem como por todo e qualquer dano causado à Administração ou terceiros, não reduzindo essa responsabilidade a fiscalização ou o acompanhamento da execução contratual pelo Contratante, que ficará autorizado a descontar dos pagamentos devidos ou da garantia, caso exigida no edital, o valor correspondente aos danos sofridos;
- Não contratar cônjuge, companheiro ou parente em linha reta, colateral ou por afinidade, até o terceiro grau, de dirigente do contratante ou do Fiscal ou Gestor do contrato, nos termos do artigo 48, parágrafo único, da Lei nº 14.133, de 2021;
- Responsabilizar-se pelo cumprimento das obrigações previstas em Acordo, Convenção, Dissídio Coletivo de Trabalho ou equivalentes das categorias abrangidas pelo contrato, por todas as obrigações trabalhistas, sociais, previdenciárias, tributárias e as demais previstas em legislação específica, cuja inadimplência não transfere a responsabilidade ao Contratante;
- Comunicar ao Município, no prazo de 24 (vinte e quatro) horas, qualquer ocorrência anormal que atrase a entrega do objeto;



# Município de Descanso

## Estado de Santa Catarina

- Prestar todo esclarecimento ou informação solicitada pelo Contratante ou por seus prepostos, garantindo-lhes o acesso, a qualquer tempo, aos documentos relativos à execução do serviço;
- Paralisar, por determinação do Contratante, qualquer atividade que não esteja sendo executada de acordo com a boa técnica ou que ponha em risco a segurança de pessoas ou bens de terceiros;
- Conduzir os trabalhos com estrita observância às normas da legislação pertinente, cumprindo as determinações dos Poderes Públicos, mantendo sempre limpo o local dos serviços e nas melhores condições de segurança, higiene e disciplina;
- Submeter previamente, por escrito, ao Contratante, para análise e aprovação, quaisquer mudanças nos métodos executivos que fujam às especificações do memorial descritivo ou instrumento congênere;
- Não permitir a utilização de qualquer trabalho do menor de dezesseis anos, exceto na condição de aprendiz para os maiores de quatorze anos, nem permitir a utilização do trabalho do menor de dezoito anos em trabalho noturno, perigoso ou insalubre;
- Manter durante toda a vigência do contrato, em compatibilidade com as obrigações assumidas, todas as condições exigidas para habilitação nesta contratação direta;
- Guardar sigilo sobre todas as informações obtidas em decorrência da execução do objeto;
- Arcar com o ônus decorrente de eventual equívoco no dimensionamento dos quantitativos de sua proposta, inclusive quanto aos custos variáveis decorrentes de fatores futuros e incertos, devendo complementá-los, caso o previsto inicialmente em sua proposta não seja satisfatório para o atendimento do objeto da contratação, exceto quando ocorrer algum dos eventos arrolados no art. 124, II, d, da Lei nº 14.133, de 2021;
- Cumprir, além dos postulados legais vigentes de âmbito federal, estadual ou municipal, as normas de segurança do Contratante.

### 13. DAS SANÇÕES ADMINISTRATIVAS

Comete infração administrativa, nos termos da Lei nº 14.133, de 2021, o Contratado que:

- a) der causa à inexecução parcial do contrato;
- b) der causa à inexecução parcial do contrato que cause grave dano à Administração ou ao funcionamento dos serviços públicos ou ao interesse coletivo;
- c) der causa à inexecução total do contrato;
- d) deixar de entregar a documentação exigida para o certame;
- e) não manter a proposta, salvo em decorrência de fato superveniente devidamente justificado;
- f) não celebrar o contrato ou não entregar a documentação exigida para a contratação, quando convocado dentro do prazo de validade de sua proposta;



# Município de Descanso

## Estado de Santa Catarina

g) ensejar o retardamento da execução ou da entrega do objeto da contratação sem motivo justificado;

h) apresentar declaração ou documentação falsa exigida para o certame ou prestar declaração falsa durante a execução do contrato;

i) fraudar a contratação ou praticar ato fraudulento na execução do contrato;

j) comportar-se de modo inidôneo ou cometer fraude de qualquer natureza;

k) praticar atos ilícitos com vistas a frustrar os objetivos da contratação;

l) praticar ato lesivo previsto no art. 5º da Lei nº 12.846, de 1º de agosto de 2013.

Serão aplicadas ao responsável pelas infrações administrativas acima descritas as seguintes sanções:

I) Advertência, quando o Contratado der causa à inexecução parcial do contrato, sempre que não se justificar a imposição de penalidade mais grave (art. 156, §2º, da Lei);

II) Impedimento de licitar e contratar, quando praticadas as condutas descritas nas alíneas b, c, d, e, f e g do subitem acima deste Contrato, sempre que não se justificar a imposição de penalidade mais grave (art. 156, §4º, da Lei);

III) Declaração de inidoneidade para licitar e contratar, quando praticadas as condutas descritas nas alíneas h, i, j, k e l do subitem acima deste Contrato, bem como nas alíneas b, c, d, e, f e g, que justifiquem a imposição de penalidade mais grave (art. 156, §5º, da Lei)

IV) Multa:

IV.1 Moratória de 2% (dois por cento) por dia de atraso injustificado sobre o valor da parcela inadimplida, até o limite de 15 (quinze) dias;

(a) O atraso superior a 30 (trinta) dias autoriza a Administração a promover a rescisão do contrato por descumprimento ou cumprimento irregular de suas cláusulas, conforme dispõe o inciso I do art. 137 da Lei n. 14.133, de 2021.

IV.2 Compensatória de 5% (cinco por cento) sobre o valor total do contrato, no caso de inexecução total do objeto;

A aplicação das sanções previstas neste Contrato não exclui, em hipótese alguma, a obrigação de reparação integral do dano causado à Contratante (art. 156, §9º);

Todas as sanções previstas neste Contrato poderão ser aplicadas cumulativamente com a multa (art. 156, §7º).

Antes da aplicação da multa será facultada a defesa do interessado no prazo de 15 (quinze) dias úteis, contado da data de sua intimação (art. 157)



# Município de Descanso

## Estado de Santa Catarina

Se a multa aplicada e as indenizações cabíveis forem superiores ao valor do pagamento eventualmente devido pelo Contratante ao Contratado, além da perda desse valor, a diferença será descontada da garantia prestada ou será cobrada judicialmente (art. 156, §8º).

Previamente ao encaminhamento à cobrança judicial, a multa poderá ser recolhida administrativamente no prazo máximo de 15 (quinze) dias, a contar da data do recebimento da comunicação enviada pela autoridade competente.

A aplicação das sanções realizar-se-á em processo administrativo que assegure o contraditório e a ampla defesa ao Contratado, observando-se o procedimento previsto no caput e parágrafos do art. 158 da Lei nº 14.133, de 2021, para as penalidades de impedimento de licitar e contratar e de declaração de inidoneidade para licitar ou contratar.

Na aplicação das sanções serão considerados (art. 156, §1º):

- a) a natureza e a gravidade da infração cometida;
- b) as peculiaridades do caso concreto;
- c) as circunstâncias agravantes ou atenuantes;
- d) os danos que dela provierem para o Contratante;
- e) a implantação ou o aperfeiçoamento de programa de integridade, conforme normas e orientações dos órgãos de controle.

Os atos previstos como infrações administrativas na Lei nº 14.133, de 2021, ou em outras leis de licitações e contratos da Administração Pública que também sejam tipificados como atos lesivos na Lei nº 12.846, de 2013, serão apurados e julgados conjuntamente, nos mesmos autos, observados o rito procedimental e autoridade competente definidos na referida Lei (art.159)

A personalidade jurídica do Contratado poderá ser desconsiderada sempre que utilizada com abuso do direito para facilitar, encobrir ou dissimular a prática dos atos ilícitos previstos neste Contrato ou para provocar confusão patrimonial, e, nesse caso, todos os efeitos das sanções aplicadas à pessoa jurídica serão estendidos aos seus administradores e sócios com poderes de administração, à pessoa jurídica sucessora ou à empresa do mesmo ramo com relação de coligação ou controle, de fato ou de direito, com o Contratado, observados, em todos os casos, o contraditório, a ampla defesa e a obrigatoriedade de análise jurídica prévia (art. 160)

O Contratante deverá, no prazo máximo 15 (quinze) dias úteis, contado da data de aplicação da sanção, informar e manter atualizados os dados relativos às sanções por ela aplicadas, para fins de publicidade no Cadastro Nacional de Empresas Inidôneas e Suspensas (CEIS) e no Cadastro Nacional de Empresas Punidas (CNEP), instituídos no âmbito do Poder Executivo Federal. (Art. 161)

As sanções de impedimento de licitar e contratar e declaração de inidoneidade para licitar ou contratar são passíveis de reabilitação na forma do art. 163 da Lei nº 14.133/21.



# **Município de Descanso**

## **Estado de Santa Catarina**

### **14. ADEQUAÇÃO ORÇAMENTÁRIA (art. 6º, XXIII, alínea 'j' da Lei n. 14.133/2021)**

O dispêndio financeiro decorrente da contratação ora pretendida decorrerá da dotação orçamentária própria, para o exercício 2024, respeitadas as legislações aplicáveis.

Este estudo foi elaborado por:

**MAIKO DANIEL BONAMIGO**  
SECRETÁRIO DE ADMINISTRAÇÃO

**CLEBER RECH**  
SECRETÁRIO DE SAÚDE





# Município de Descanso

## Estado de Santa Catarina

### ANEXO II

### DECLARAÇÃO UNIFICADA

#### EDITAL DE PREGÃO ELETRÔNICO N.º 25/2024

#### PROCESSO LICITATÓRIO N.º 70/2024

(Razão Social da Empresa) \_\_\_\_\_,  
CNPJ nº \_\_\_\_\_, sediada na (endereço completo)  
\_\_\_\_\_, DECLARA, sob as penas da lei, sem prejuízo das  
sanções e multas previstas no edital, que:

- a) Que cumprem os requisitos para a habilitação e a conformidade de sua proposta com as exigências do edital, respondendo o declarante pela veracidade das suas informações, na forma da lei (Art. 63, I, 14.133/2021).
- b) Que não fomos declarados inidôneos para licitar ou contratar com o Poder Público, em qualquer de suas esferas;
- c) Que cumpre as exigências de reserva de cargos para pessoa com deficiência e para reabilitado da Previdência Social, previstas em lei e em outras normas específicas;
- d) Que suas propostas econômicas compreendem a integralidade dos custos para atendimento dos direitos trabalhistas assegurados na Constituição Federal, nas leis trabalhistas, nas normas infralegais, nas convenções coletivas de trabalho e nos termos de ajustamento de conduta vigentes na data de entrega das propostas;
- e) Que não possui vínculo direta ou indiretamente com a Administração Pública FEDERAL, ESTADUAL ou MUNICIPAL, que impeça de contratar com o Município de Descanso/SC e que não mantém vínculo de natureza técnica, comercial, econômica, financeira, trabalhista ou civil com dirigente do órgão ou entidade contratante ou com agente público que desempenhe função na licitação ou atue na fiscalização ou na gestão do contrato, ou que deles seja cônjuge, companheiro ou parente em linha reta, colateral ou por afinidade, até o terceiro grau;
- f) Que cumpre com o disposto no art. 7º, XXXIII, da Constituição Federal (não emprego de menores);
- g) Que o licitante tomou conhecimento de todas as informações relacionadas a este edital, das condições locais para o cumprimento das obrigações objeto desta licitação, bem como, do cumprimento de prazos de entrega e demais previsões.

Por fim, ainda declaro estar ciente de que a falsidade nas informações acima implicará nas penalidades cabíveis, tornando nulo e sem efeito o contrato firmado com a Administração Pública, além da obrigação de restituir aos cofres públicos todo e qualquer valor recebido indevidamente, sem prejuízo da atualização monetária, bem como, demais apurações de responsabilidade previstos no ordenamento jurídico brasileiro.

Local/data.

Nome do responsável legal da empresa e assinatura



# Município de Descanso

## Estado de Santa Catarina

### ANEXO III

### DECLARAÇÃO MICROEMPRESA OU EMPRESA DE PEQUENO PORTE (ME/EPP)

**EDITAL DE PREGÃO ELETRÔNICO N.º 25/2024**

**PROCESSO LICITATÓRIO N.º 70/2024**

(Razão Social da Empresa) \_\_\_\_\_,  
CNPJ nº \_\_\_\_\_, sediada na (endereço completo)  
\_\_\_\_\_, DECLARA, sob as penas da lei, sem  
prejuízo das sanções e multas previstas no edital, que: se enquadra como MICROEMPRESA OU  
EMPRESA DE PEQUENO PORTE, nos termos da Lei Complementar n. 123/2006, e, ainda que no ano  
calendário de realização da licitação, não celebrou contratos com a Administração Pública cujos valores  
somados extrapolem a receita bruta máxima admitida para fins de enquadramento como empresa de  
pequeno porte, para fins de obtenção dos benefícios previstos dos artigos 42 a 49 da referida Lei.

Local/data.

Nome do responsável legal da empresa e assinatura



# Município de Descanso

## Estado de Santa Catarina

### ANEXO IV

### MINUTA DA ATA DE REGISTROS DE PREÇOS

### EDITAL DE PREGÃO ELETRÔNICO N.º 25/2024

### PROCESSO LICITATÓRIO N.º 70/2024

ESTADO DE SANTA CATARINA

Processo Nº

MUNICÍPIO DE DESCANSO/SC

No dia \_\_\_\_\_ do mês de \_\_\_\_\_ do ano de 2024 compareceram, de um lado a(o) PREFEITURA MUNICIPAL DE DESCANSO, pessoa jurídica de direito público, inscrita no CNPJ sob o nº, com sede administrativa localizada na, nº, Bairro Centro, CEP nº, nesta cidade de Descanso/SC, representado pelo PREFEITO, o Sr(a), brasileiro, portador do CPF nº, doravante denominada ADMINISTRAÇÃO, e as empresas abaixo qualificadas, doravante denominadas DETENTORAS DA ATA, que firmam a presente ATA DE REGISTRO DE PREÇOS, de acordo com o resultado do julgamento da licitação na modalidade Pregão Eletrônico nº /2024, Processo licitatório nº /2024 que selecionou a proposta mais vantajosa para a Administração Pública, sujeitando-se as partes às normas constantes na Lei nº 14.133, de 1º de abril de 2021 e Decreto Municipal nº 2660/2023, em conformidade com as disposições a seguir:

#### 1. DO OBJETO

1.1. A presente Ata tem por objeto o Registro de Preços para a contratação e parcelada de empresa do ramo pertinente para a prestação de , Termo de Referência do edital, conforme condições, quantidades e exigências estabelecidas neste Edital, que é parte integrante desta Ata, assim como as propostas cujos preços tenham sido registrados, independentemente de transcrição.

#### 2. DOS PREÇOS, ESPECIFICAÇÕES E QUANTITATIVOS

2.1. O preço registrado, as especificações do objeto, as quantidades mínimas e máximas de cada item, fornecedor (es) e as demais condições ofertadas na (s) proposta (s) são as que seguem:

2.2. A listagem do cadastro de reserva referente ao presente registro de preços consta como anexo a esta Ata.

#### 3. ÓRGÃO (S) GERENCIADOR E PARTICIPANTE (S)



# Município de Descanso

## Estado de Santa Catarina

3.1. O órgão gerenciador será o Município de Descanso/SC.

3.2. Além do gerenciador, não há órgãos e entidades públicas participantes do registro de preços.

#### 4. DA ADESÃO À ATA DE REGISTRO DE PREÇOS

4.1. Não será admitida a adesão à ata de registro de preços decorrente desta licitação ou desta contratação direta, conforme justificativa apresentada nos estudos técnicos preliminares.

4.2. É vedado efetuar acréscimos nos quantitativos fixados na ata de registro de preços.

#### 5. VALIDADE, FORMALIZAÇÃO DA ATA DE REGISTRO DE PREÇOS

5.1. A validade da Ata de Registro de Preços será de 1 (um) ano, contado a partir do primeiro dia útil subsequente à data de divulgação no PNCP, podendo ser prorrogada por igual período, mediante a anuência do fornecedor, desde que comprovado o preço vantajoso.

5.1.1. O contrato decorrente da ata de registro de preços terá sua vigência estabelecida no próprio instrumento contratual e observará no momento da contratação e a cada exercício financeiro a disponibilidade de créditos orçamentários, bem como a previsão no plano plurianual, quando ultrapassar 1 (um) exercício financeiro.

5.1.2. Na formalização do contrato ou do instrumento substituto deverá haver a indicação da disponibilidade dos créditos orçamentários respectivos.

5.1.3. A contratação com os fornecedores registrados na ata será formalizada pelo órgão ou pela entidade interessada por intermédio de instrumento contratual, emissão de nota de empenho de despesa, autorização de compra ou outro instrumento hábil, conforme o art. 95 da Lei nº 14.133, de 2021.

5.1.4. O instrumento contratual de que trata o item.

5.1.3. deverá ser assinado no prazo de validade da ata de registro de preços.

5.1.5. Os contratos decorrentes do sistema de registro de preços poderão ser alterados, observado o art. 124 da Lei nº 14.133, de 2021.

5.1.6. Após a homologação da licitação ou da contratação direta, deverão ser observadas as seguintes condições para formalização da ata de registro de preços:

5.1.7. Serão registrados na ata os preços e os quantitativos do adjudicatário, devendo ser observada a possibilidade de o licitante oferecer ou não proposta em quantitativo inferior ao máximo previsto no edital ou no aviso de contratação direta e se obrigar nos limites dela;

5.1.8. O preço registrado com indicação dos licitantes e fornecedores será divulgado no PNCP e ficará disponibilizado durante a vigência da ata de registro de preços.

5.1.9. Após a homologação da licitação ou da contratação direta, o licitante mais bem classificado ou o fornecedor, no caso da contratação direta, será convocado para assinar a ata de registro de preços, no



# Município de Descanso

## Estado de Santa Catarina

prazo 5 (cinco) dias e nas condições estabelecidos no edital de licitação ou no aviso de contratação direta, sob pena de decair o direito, sem prejuízo das sanções previstas na Lei nº 14.133, de 2021.

5.10. O prazo de convocação poderá ser prorrogado 1 (uma) vez, por igual período, mediante solicitação do licitante ou fornecedor convocado, desde que apresentada dentro do prazo, devidamente justificada, e que a justificativa seja aceita pela Administração.

5.11. A ata de registro de preços será assinada por meio de assinatura digital e disponibilizada no Sistema de Registro de Preços.

5.12. Quando o convocado não assinar a ata de registro de preços no prazo e nas condições estabelecidos no edital ou no aviso de contratação, fica facultado à Administração convocar os licitantes na ordem de classificação, para fazê-lo em igual prazo e nas condições propostas pelo primeiro classificado.

5.12.1. Na hipótese de nenhum dos licitantes, aceitar a contratação nos termos do item anterior, a Administração, observados o valor estimado e sua eventual atualização nos termos do edital ou do aviso de contratação direta, poderá:

5.12.2. Convocar para negociação os demais licitantes ou fornecedores remanescentes cujos preços foram registrados sem redução, observada a ordem de classificação, com vistas à obtenção de preço melhor, mesmo que acima do preço do adjudicatário; ou

5.12.3. Adjudicar e firmar o contrato nas condições ofertadas pelos licitantes ou fornecedores remanescentes, atendida a ordem classificatória, quando frustrada a negociação de melhor condição.

5.12.4. A existência de preços registrados implicará compromisso de fornecimento nas condições estabelecidas, mas não obrigará a Administração a contratar, facultada a realização de licitação específica para a aquisição pretendida, desde que devidamente justificada.

## 6. ALTERAÇÃO OU ATUALIZAÇÃO DOS PREÇOS REGISTRADOS

6.1. Os preços registrados poderão ser alterados ou atualizados em decorrência de eventual redução dos preços praticados no mercado ou de fato que eleve o custo dos bens, das obras ou dos serviços registrados, nas seguintes situações:

6.1.1. Em caso de força maior, caso fortuito ou fato do príncipe ou em decorrência de fatos imprevisíveis ou previsíveis de consequências incalculáveis, que inviabilizem a execução da ata tal como pactuada, nos termos da alínea "d" do inciso II do caput do art. 124 da Lei nº 14.133, de 2021;

6.1.2. Em caso de criação, alteração ou extinção de quaisquer tributos ou encargos legais ou a superveniência de disposições legais, com comprovada repercussão sobre os preços registrados;

6.1.3. Na hipótese de previsão no edital ou no aviso de contratação direta de cláusula de reajustamento ou repactuação sobre os preços registrados, nos termos da Lei nº 14.133, de 2021.



# Município de Descanso

## Estado de Santa Catarina

6.1.3.1. No caso do reajustamento, deverá ser respeitada a contagem da anualidade e o índice previstos para a contratação;

6.1.3.2. No caso da repactuação, poderá ser a pedido do interessado, conforme critérios definidos para a contratação.

### 7. NEGOCIAÇÃO DE PREÇOS REGISTRADOS

7.1. Na hipótese de o preço registrado tornar-se superior ao preço praticado no mercado por motivo superveniente, o órgão ou entidade gerenciadora convocará o fornecedor para negociar a redução do preço registrado.

7.1.1. Caso não aceite reduzir seu preço aos valores praticados pelo mercado, o fornecedor será liberado do compromisso assumido quanto ao item registrado, sem aplicação de penalidades administrativas.

7.1.2. Na hipótese prevista no item anterior, o gerenciador convocará os fornecedores do cadastro de reserva, na ordem de classificação, para verificar se aceitam reduzir seus preços aos valores de mercado e não convocará os licitantes ou fornecedores que tiveram seu registro cancelado.

7.1.3. Se não obtiver êxito nas negociações, o órgão ou entidade gerenciadora procederá ao cancelamento da ata de registro de preços, adotando as medidas cabíveis para obtenção de contratação mais vantajosa.

7.1.4. Na hipótese de redução do preço registrado, o gerenciador comunicará aos órgãos e às entidades que tiverem firmado contratos decorrentes da ata de registro de preços para que avaliem a conveniência e a oportunidade de diligenciar negociação com vistas à alteração contratual, observado o disposto no art. 124 da Lei nº 14.133, de 2021.

7.2. Na hipótese de o preço de mercado tornar-se superior ao preço registrado e o fornecedor não poder cumprir as obrigações estabelecidas na ata, será facultado ao fornecedor requerer ao gerenciador a alteração do preço registrado, mediante comprovação de fato superveniente que supostamente o impossibilite de cumprir o compromisso.

7.2.1. Neste caso, o fornecedor encaminhará, juntamente com o pedido de alteração, a documentação comprobatória ou a planilha de custos que demonstre a inviabilidade do preço registrado em relação às condições inicialmente pactuadas.

7.2.2. Não hipótese de não comprovação da existência de fato superveniente que inviabilize o preço registrado, o pedido será indeferido pelo órgão ou entidade gerenciadora e o fornecedor deverá cumprir as obrigações estabelecidas na ata, sob pena de cancelamento do seu registro, nos termos do item 9.1, sem prejuízo das sanções previstas na Lei nº 14.133, de 2021, e na legislação aplicável.

7.2.3. Na hipótese de cancelamento do registro do fornecedor, nos termos do item anterior, o gerenciador ficará facultado a convocar os fornecedores na ordem de classificação, observado o item 5.12.



# Município de Descanso

## Estado de Santa Catarina

7.2.4. Se não obtiver êxito nas negociações, o órgão ou entidade gerenciadora procederá ao cancelamento da ata de registro de preços, nos termos do item 9.4, e adotará as medidas cabíveis para a obtenção da contratação mais vantajosa.

7.2.5. Na hipótese de comprovação da majoração do preço de mercado que inviabilize o preço registrado, conforme previsto no item 7.2 e no item 7.2.1, o órgão ou entidade gerenciadora atualizará o preço registrado, de acordo com a realidade dos valores praticados pelo mercado.

7.2.6. O órgão ou entidade gerenciadora comunicará aos órgãos e às entidades que tiverem firmado contratos decorrentes da ata de registro de preços sobre a efetiva alteração do preço registrado, para que avaliem a necessidade de alteração contratual, observado o disposto no art. 124 da Lei nº 14.133, de 2021.

Art. 124. Os contratos regidos por esta Lei poderão ser alterados, com as devidas justificativas, nos seguintes casos:

I- unilateralmente pela Administração:

- a) quando houver modificação do projeto ou das especificações, para melhor adequação técnica a seus objetivos;
- b) quando for necessária a modificação do valor contratual em decorrência de acréscimo ou diminuição quantitativa de seu objeto, nos limites permitidos por esta Lei;

II- por acordo entre as partes:

- a) quando conveniente a substituição da garantia de execução;
- b) quando necessária a modificação do regime de execução da obra ou do serviço, bem como do modo de fornecimento, em face de verificação técnica da inaplicabilidade dos termos contratuais originários;
- c) quando necessária a modificação da forma de pagamento por imposição de circunstâncias supervenientes, mantido o valor inicial atualizado e vedada a antecipação do pagamento em relação ao cronograma financeiro fixado sem a correspondente contraprestação de fornecimento de bens ou execução de obra ou serviço;
- d) para restabelecer o equilíbrio econômico-financeiro inicial do contrato em caso de força maior, caso fortuito ou fato do príncipe ou em decorrência de fatos imprevisíveis ou previsíveis de consequências incalculáveis, que inviabilizem a execução do contrato tal como pactuado, respeitada, em qualquer caso, a repartição objetiva de risco estabelecida no contrato.

§ 1º Se forem decorrentes de falhas de projeto, as alterações de contratos de obras e serviços de engenharia ensejarão apuração de responsabilidade do responsável técnico e adoção das providências necessárias para o ressarcimento dos danos causados à Administração.

§ 2º Será aplicado o disposto na alínea “d” do inciso II do caput deste artigo às contratações de obras e serviços de engenharia, quando a execução for obstada pelo atraso na conclusão de procedimentos de



# Município de Descanso

## Estado de Santa Catarina

desapropriação, desocupação, servidão administrativa ou licenciamento ambiental, por circunstâncias alheias ao contratado.

### 8. REMANEJAMENTO DAS QUANTIDADES REGISTRADAS NA ATA DE REGISTRO DE PREÇOS

8.1. Será admitido o remanejamento do saldo de quantidades da ata de registro de preços entre as secretarias participantes (a depender do objeto licitado).

8.2. Competirá a Secretaria ou à entidade gerenciadora autorizar o remanejamento solicitado, com a redução do quantitativo inicialmente informado pelo órgão ou pela entidade participante, desde que haja prévia anuência do órgão ou da entidade que sofrer redução dos quantitativos informados.

### 9. CANCELAMENTO DO REGISTRO DO LICITANTE VENCEDOR E DOS PREÇOS REGISTRADOS

9.1. O registro do fornecedor será cancelado pelo gerenciador, quando o fornecedor:

9.1.1. Descumprir as condições da ata de registro de preços, sem motivo justificado;

9.1.2. Não retirar a nota de empenho, ou instrumento equivalente, no prazo estabelecido pela Administração sem justificativa razoável;

9.1.3. Não aceitar manter seu preço registrado, ou

9.1.4. Sofrer sanção prevista nos incisos III ou IV do caput do art. 156 da Lei nº 14.133, de 2021.

9.1.4.1. Na hipótese de aplicação de sanção prevista nos incisos III ou IV do caput do art. 156 da Lei nº 14.133, de 2021, caso a penalidade aplicada ao fornecedor não ultrapasse o prazo de vigência da ata de registro de preços, poderá o órgão ou a entidade gerenciadora, mediante decisão fundamentada, decidir pela manutenção do registro de preços, vedadas contratações derivadas da ata enquanto perdurarem os efeitos da sanção.

9.2. O cancelamento de registros nas hipóteses previstas no item 9.1 será formalizado por despacho do órgão ou da entidade gerenciadora, garantidos os princípios do contraditório e da ampla defesa.

9.3. Na hipótese de cancelamento do registro do fornecedor, o órgão ou a entidade Gerenciadora ficará facultada a convocar os licitantes observada a ordem de classificação do processo licitatório.

9.4. O cancelamento dos preços registrados poderá ser realizado pelo gerenciador, em determinada ata de registro de preços, total ou parcialmente, nas seguintes hipóteses, desde que devidamente comprovadas e justificadas:

9.4.1. Por razão de interesse público;

9.4.2. A pedido do fornecedor, decorrente de caso fortuito ou força maior; ou





# Município de Descanso

## Estado de Santa Catarina

9.4.3. Se não houver êxito nas negociações, nas hipóteses em que o preço de mercado tornar-se superior ou inferior ao preço registrado, nos termos dos artigos 26, § 3º e 27, § 4º, ambos do Decreto nº 11.462, de 2023.

### 10. DAS PENALIDADES

10.1. O descumprimento da Ata de Registro de Preços ensejará aplicação das penalidades estabelecidas no edital ou no aviso de contratação direta.

10.1.2 É da competência do gerenciador a aplicação das penalidades decorrentes do descumprimento do pactuado nesta ata de registro de preço, exceto nas hipóteses em que o descumprimento disser respeito às contratações dos órgãos ou entidade participante, caso no qual caberá ao respectivo órgão participante a aplicação da penalidade.

10.1.3. O órgão ou entidade participante deverá comunicar ao órgão gerenciador qualquer das ocorrências previstas no item 9.1, dada a necessidade de instauração de procedimento para cancelamento do registro do fornecedor.

### 11. CONDIÇÕES GERAIS

11.1. As condições gerais de execução do objeto, tais como os prazos para entrega e recebimento, as obrigações da Administração e do fornecedor registrado, penalidades e demais condições do ajuste, encontram-se definidos no Termo de Referência, Anexo ao Edital.

11.2. No caso de adjudicação por preço global de grupo de itens, só será admitida a contratação de parte de itens do grupo se houver prévia pesquisa de mercado e demonstração de sua vantagem para o órgão ou a entidade.

11.3. Fica eleito o Foro da Comarca de Descanso/SC para dirimir quaisquer dúvidas ou questões oriundas do presente instrumento.

Para firmeza e validade do pactuado, a presente Ata foi lavrada em .... ( ) vias de igual teor, que, depois de lida e achada em ordem, vai assinada pelas partes e encaminhada cópia aos demais órgãos participantes (quando houver).

Descanso, xxxx de xxxxxx de 2024.

Prefeito Municipal de Descanso

Empresa



# Município de Descanso

## Estado de Santa Catarina

### ANEXO V

### MODELO DE PROPOSTA COMERCIAL

**EDITAL DE PREGÃO ELETRÔNICO N.º 25/2024**

**PROCESSO LICITATÓRIO N.º 70/2024**

Dados da empresa Razão Social:

CNPJ:

Endereço:

Telefones:

E-mail institucional (que a municipalidade utilizará para enviar o Contrato para assinatura digital):

Dados bancários:

Responsável pela assinatura do contrato Nome:

CPF:

Endereço:

Item	Qntd	Und	Descrição	Marca	Valor unitário	Valor total

Validade da proposta:

Prazo de entrega:

Demais informações, caso o edital requeira.

Declaro que o preço e demais informações desta proposta compreendem todas as despesas referentes ao objeto do presente certame.

Local e data.

Nome do responsável legal da empresa e assinatura



# **Município de Descanso**

## **Estado de Santa Catarina**

### **ANEXO VI**

### **REFERÊNCIAS E IMAGENS DE PRODUTOS SEMELHANTES E PROJETO DE MOBILIÁRIO SOB MEDIDA**

**Arquivo apensado**

**REFERÊNCIA DE IMAGEM – ITEM 10**



**REFERÊNCIA DE IMAGEM – ITEM 11**



**REFERÊNCIA DE IMAGEM – ITEM 12**



**REFERÊNCIA DE IMAGEM – ITEM 14**



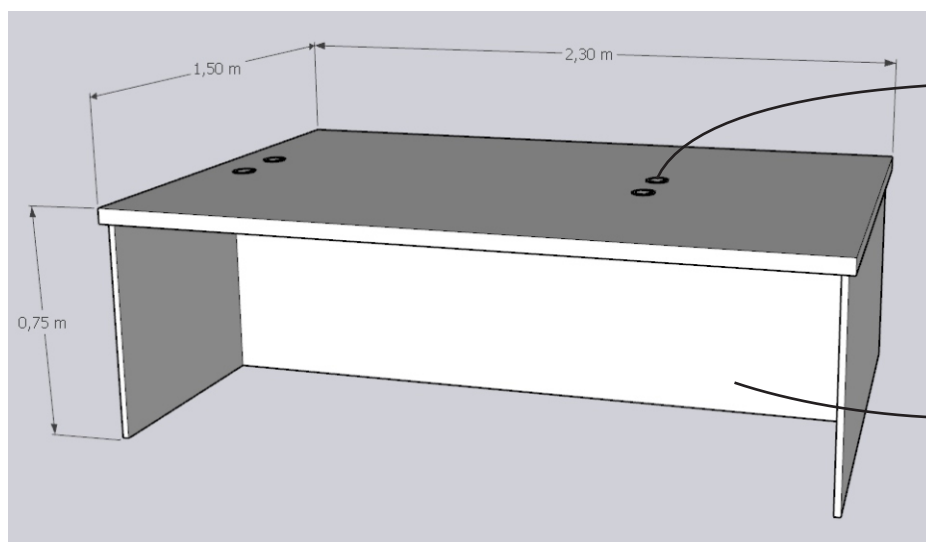

04 PASSAFIO ORGANIZADOR

DIVISÓRIA INFERIOR PARA SUSTENTAÇÃO

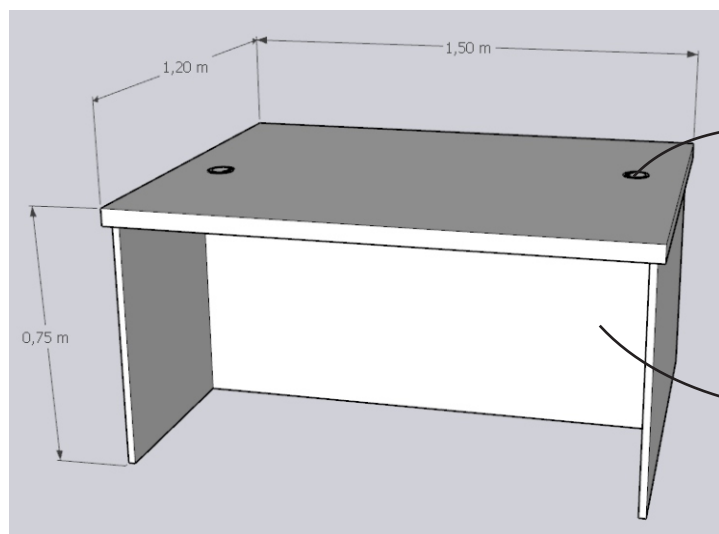

02 PASSAFIO ORGANIZADOR

DIVISÓRIA INFERIOR PARA SUSTENTAÇÃO

PRATELEIRAS COM SUPORTE INVISÍVEL  
PROFUNDIDADE DE 30 CM  
ESPESSURA: 3CM

BANCADA COM TAMPO DE PELO MENOS 3CM  
PROFUNDIDADE DE 60 CM

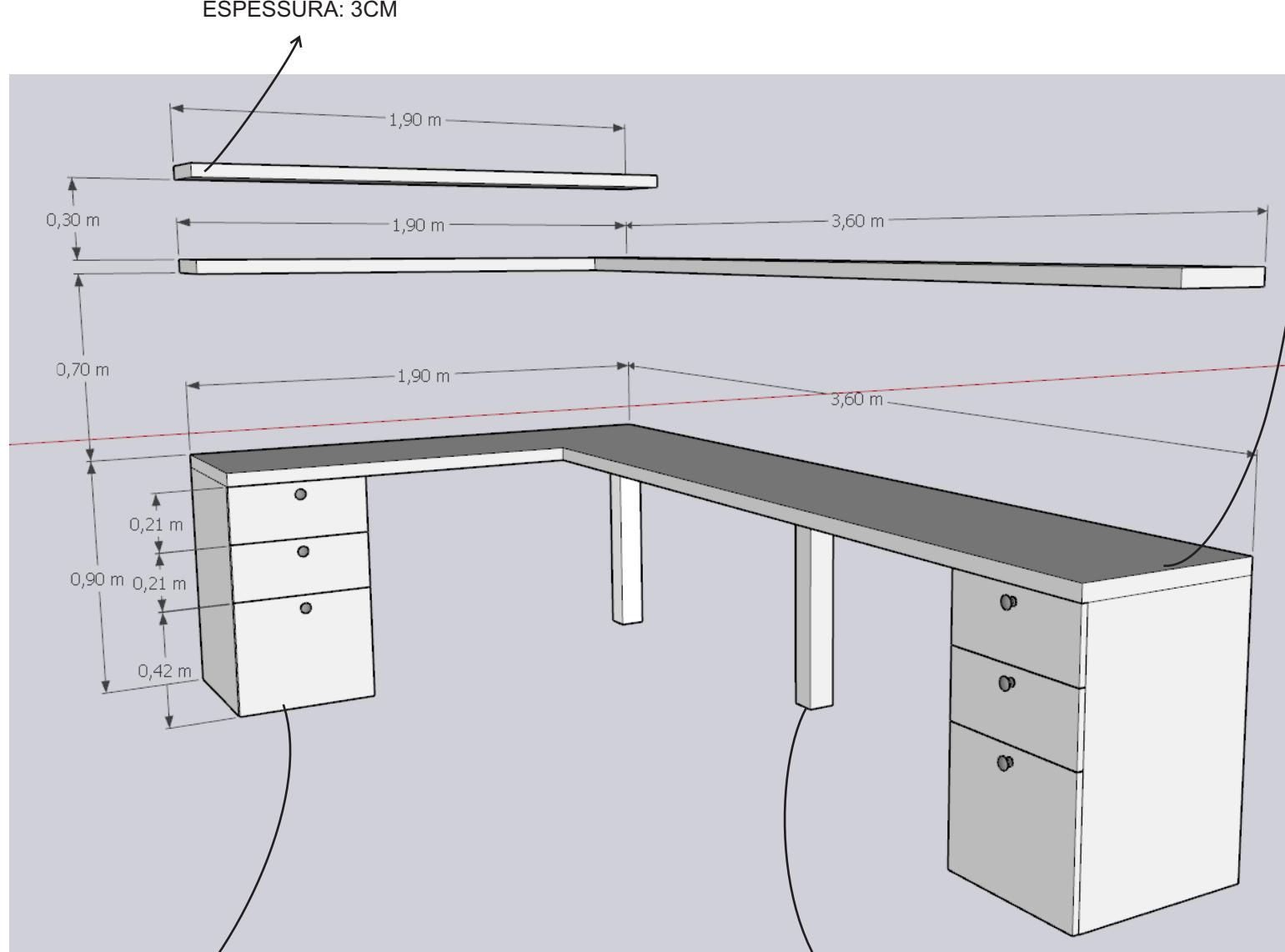

GAVETAS COM CORREDIÇA TELESCÓPICA

PÉS DE 10CM X 10CM PARA SUSTENTAÇÃO DA BANCADA

PORTAS DE CORRER,  
INTERNO COM 05 DIVISÓRIAS.  
PROFUNDIDADE: 30CM

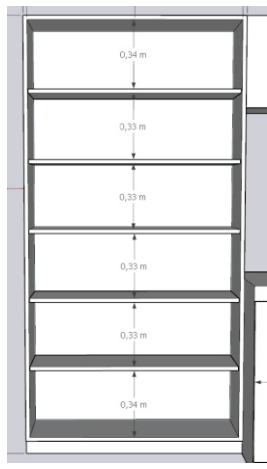

AÉREOS COM PORTAS BASCULANTES  
PROFUNDIDADE DE: 60CM

AÉREOS COM PORTAS BASCULANTES  
PROFUNDIDADE: 30CM

TORRE QUENTE  
PROFUNDIDADE: 60CM

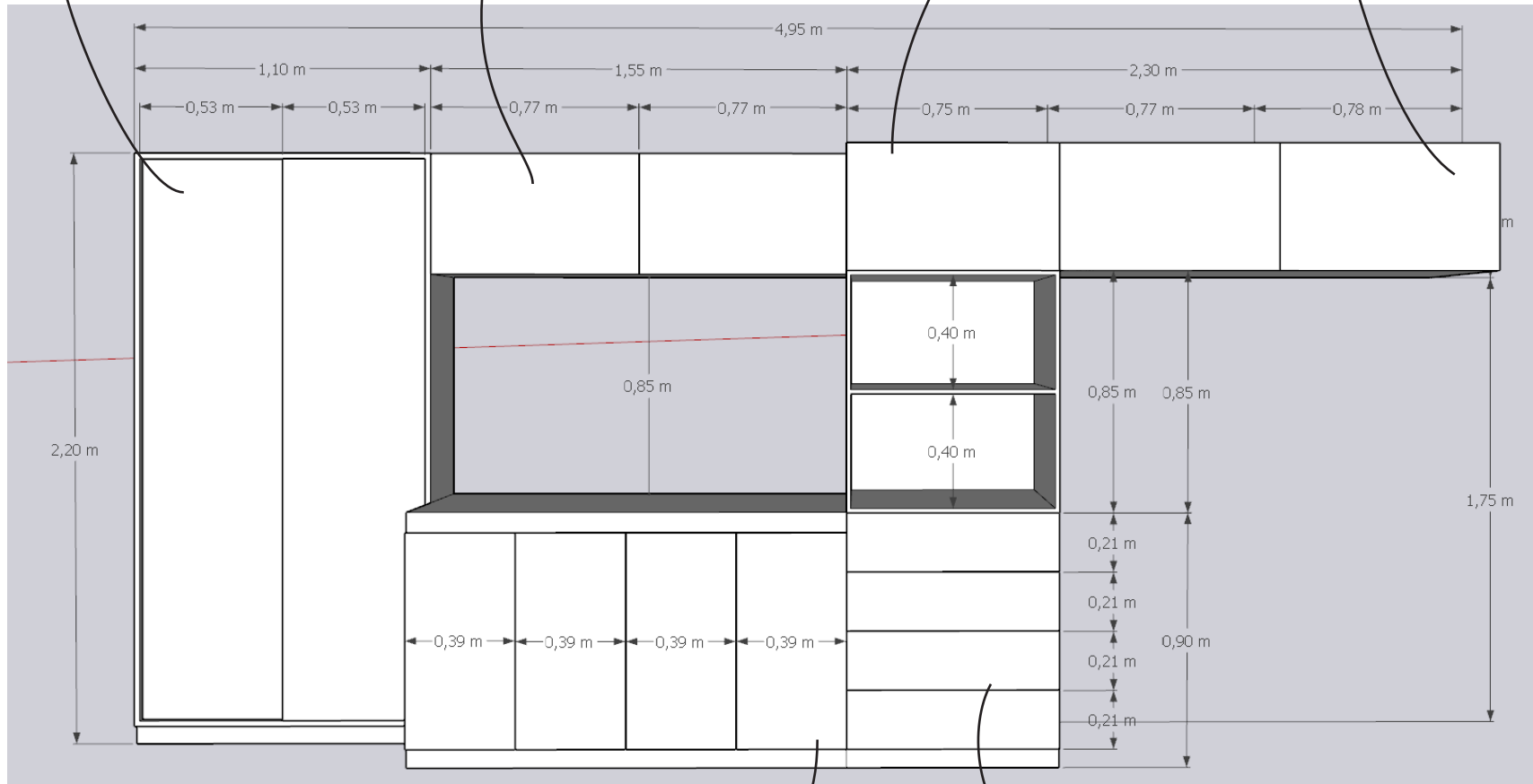

PORTAS DE ABRIR COM 01 DIVISÓRIA INTERNA  
PROFUNDIDADE: 60 CM

GAVETAS COM CORREDIÇAS TELESCÓPICAS

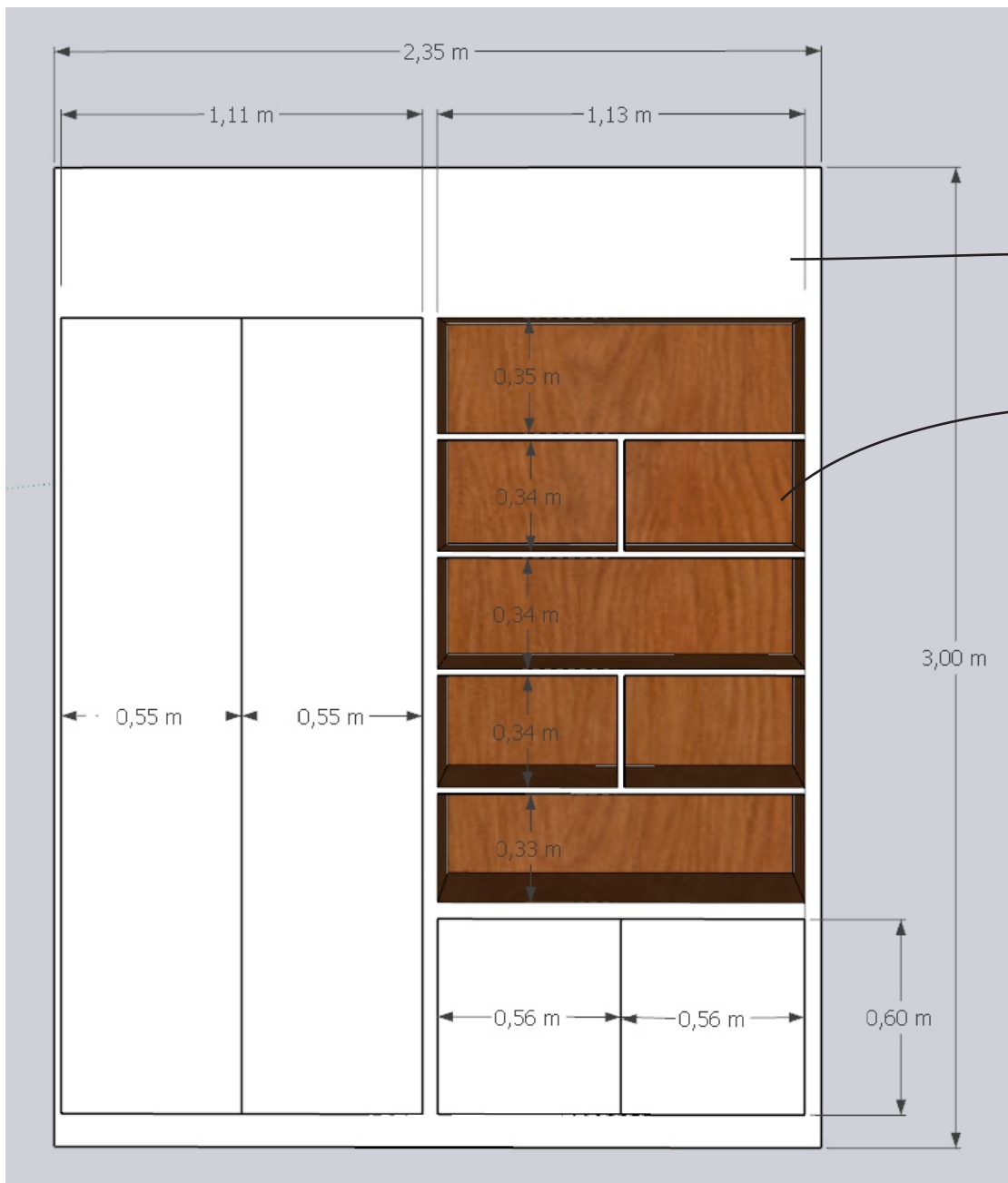

FECHAMENTO EM MDF

INTERNO DAS PRATELEIRAS EM MDF AMADEIRADO

PROFUNDIDADE: 40CM



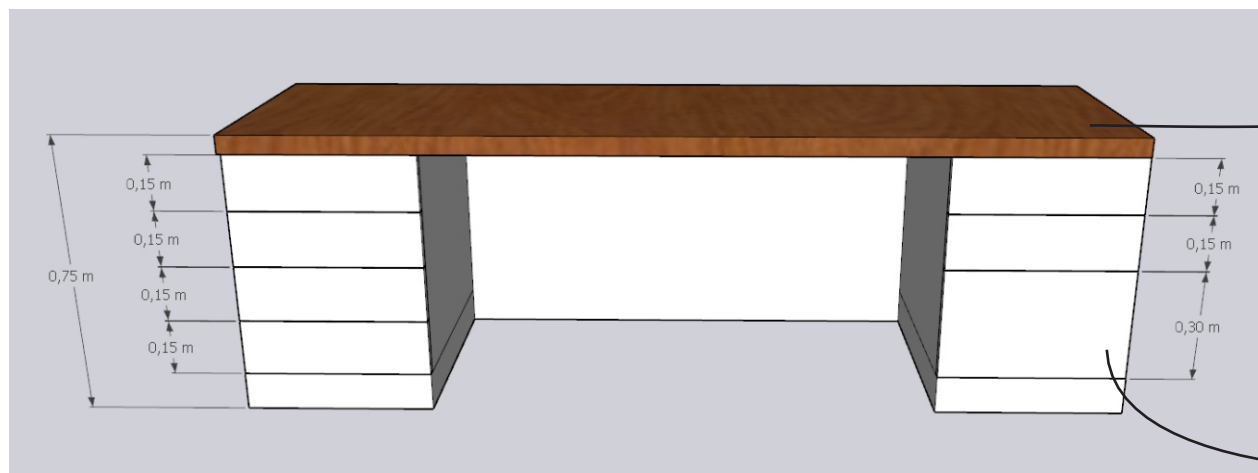
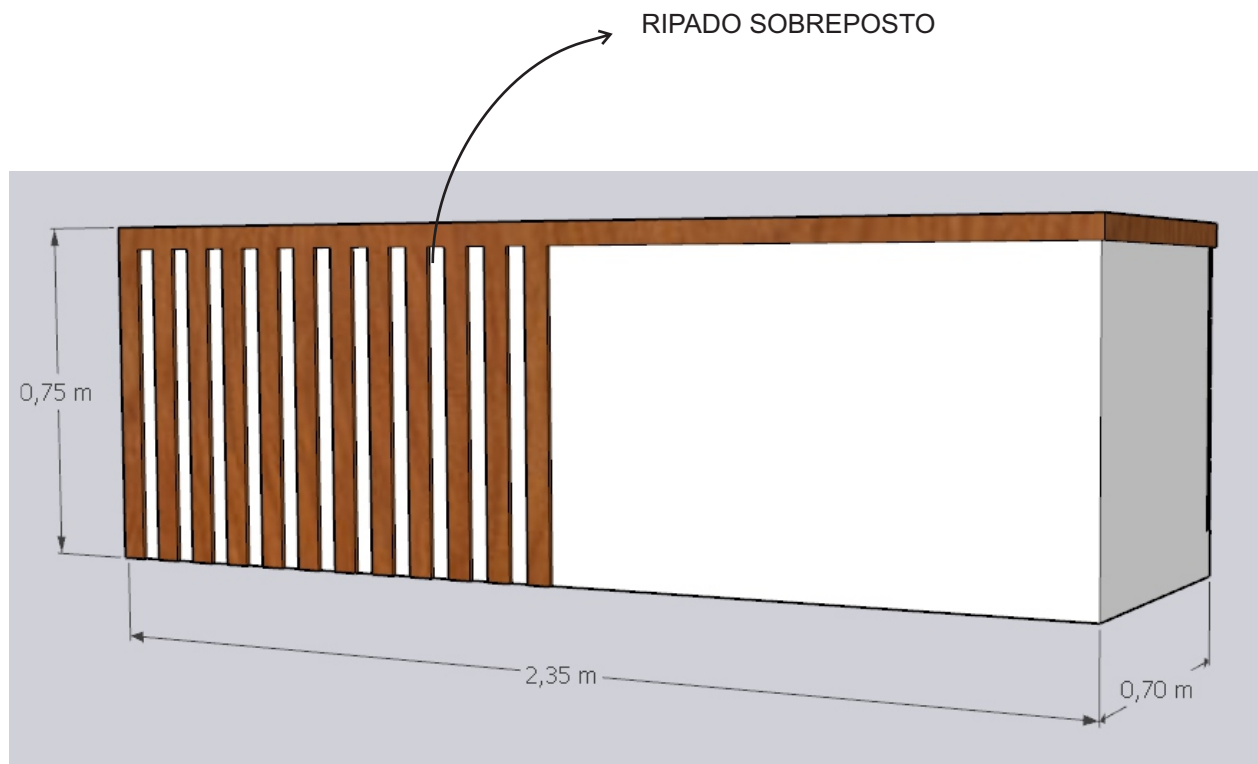

## ARMÁRIO AÉREO

1,50 DE COMPRIMENTO X 1,10 ALTURA X 0,45 PROFUNDIDADE

INTERNO COM 03 PRATELEIRAS EQUIDISTANTES

PUXADORES SIMPLES

DOBRADIÇAS METÁLICAS

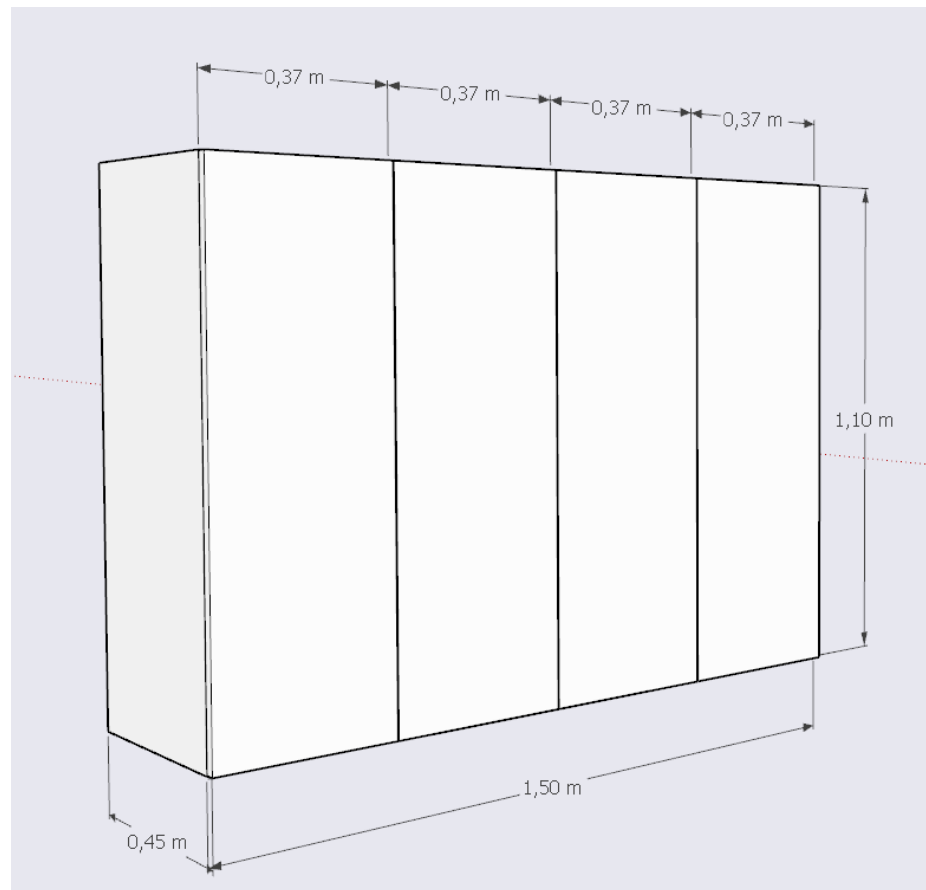

## ARMÁRIO

1,40 DE COMPRIMENTO

2,75 ALTURA

0,40 PROFUNDIDADE

TRÊS PORTAS DE ABRIR NA PARTE SUPERIOR  
EM ALTURA IGUAL AOS AÉREOS 0,63 METROS

NA PARTE INFERIOR 2 PORTAS DE CORRER E  
INTERNO COM 8 PRATELEIRAS EQUIDISTANTES

PUXADORES SIMPLES  
DOBRADIÇAS METÁLICAS

## ARMÁRIO AÉREO

2,38 DE COMPRIMENTO X 0,63 ALTURA X 0,60 PROFUNDIDADE

COM 0,40 METROS DE FRENTE PARA ENCAIXE DE ARMÁRIO  
QUATRO PORTAS DE ABRIR NO 1,98 METRO RESTANTE

PUXADORES SIMPLES  
DOBRADIÇAS METÁLICAS

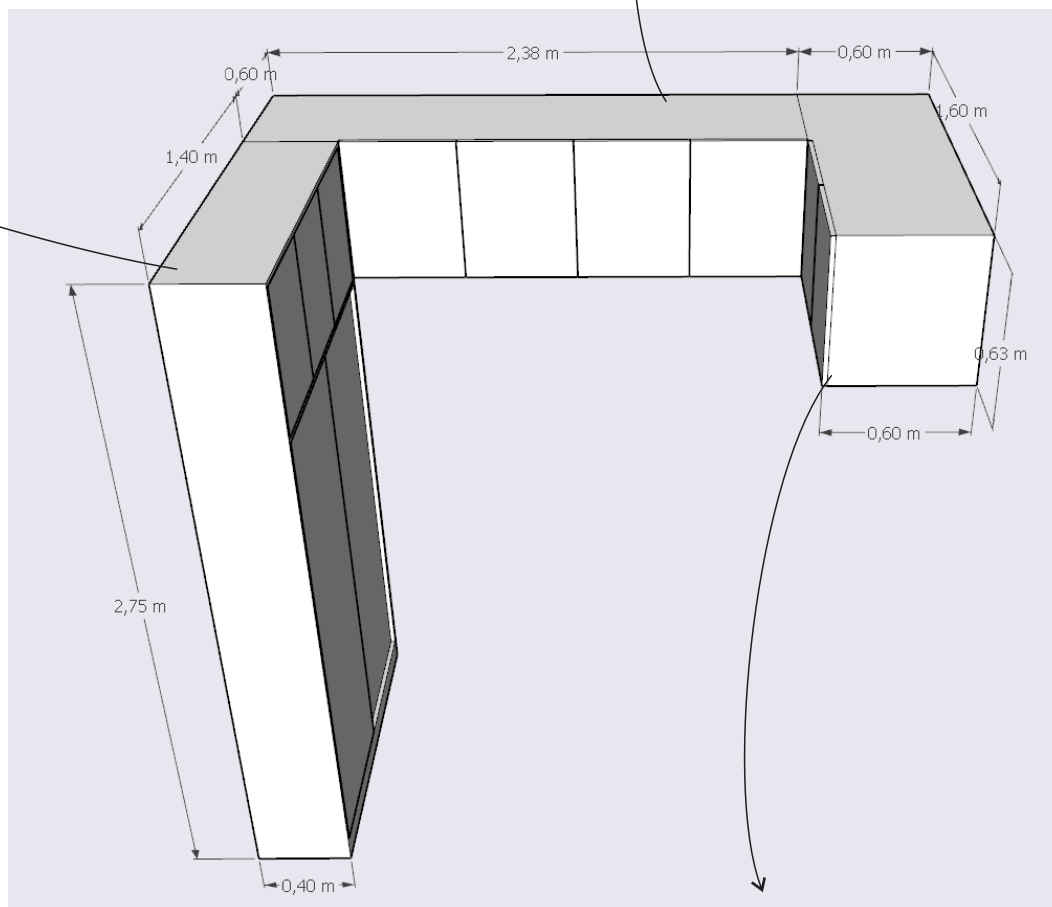

## ARMÁRIO AÉREO

1,60 DE COMPRIMENTO X 0,63 ALTURA X 0,60 PROFUNDIDADE

COM 0,60 METROS DE FRENTE PARA ENCAIXE DE OUTRO AÉREO  
DUAS PORTAS DE ABRIR NO 1,00 METRO RESTANTE

PUXADORES SIMPLES  
DOBRADIÇAS METÁLICAS