

LEGENDA

- Luminária LED 30W
- Interruptor Simples - 1 tecla
- Tomada 120 cm do piso
- Tomada a 30 cm do piso
- Tomada acima de 210 cm do piso
- Tomada a 210 cm do piso ou mais, para preventivo
- Fios Neutro, Fase, Retorno, Campainha, Antena e Terra
- Eletroduto aparente
- Caixa de Distribuição
- Poste duplo T a instalar
- Quadro de Medição

NOTAS : 1 - Condutores não especificados serão # 2,5mm²
1 - Eletrodutos não especificados serão Ø 3/4"

CARIMBOS E APROVAÇÕES:

CIRCUITO	FINALIDADE	LOCAL	CARGA (W)				CONDUTOR/PROTEÇÃO			
			ILUMINAÇÃO	TOMADAS			TOTAL (W)	CONDUTOR mm ²	DISJUNTOR (A) E FASES R/S	
			35 (30w)	100	600	ESPECÍFICA			R	S
1	Iluminação	Café, banheiros, pergolado	1.050	-	-	-	1.050	2,5	15	
2	TUG	Atendimento	-	3	3	-	2.100	2,5		15
3	TUG	Cozinha	-	1	3	-	1.900	2,5		15
4	TUE - Forno Elétrico	Cozinha	-	-	-	4500	4.500	4,0	25	
5	TUE - Torneira Elétrica	Cozinha	-	-	-	1500	1.500	2,5	15	
6	TUE - Preventivo	Saída de Emergência	-	-	-	320	320	2,5		10
7	TUE - Ar Condicionado	Atendimento	-	-	-	2650	2.650	2,5		15
							14.020	10,0		

NOTAS
Dr - DISJUNTOR DIFERENCIAL COM CORRENTE DIFERENCIAL MÁXIMA DE 30mA
O QUADRO DEVERÁ POSSUIR BARRAMENTO DE COBRE COM CAPACIDADE DE 100A. BARRAMENTO DE NEUTRO E DE PROTEÇÃO
O QUADRO DEVERÁ TER CAPACIDADE MÍNIMA PARA 12 DISJUNTORES TIPO UNIPOLAR
O QUADRO DEVERÁ TER OS CIRCUITOS IDENTIFICADOS CONFORME QUADRO DE CARGAS

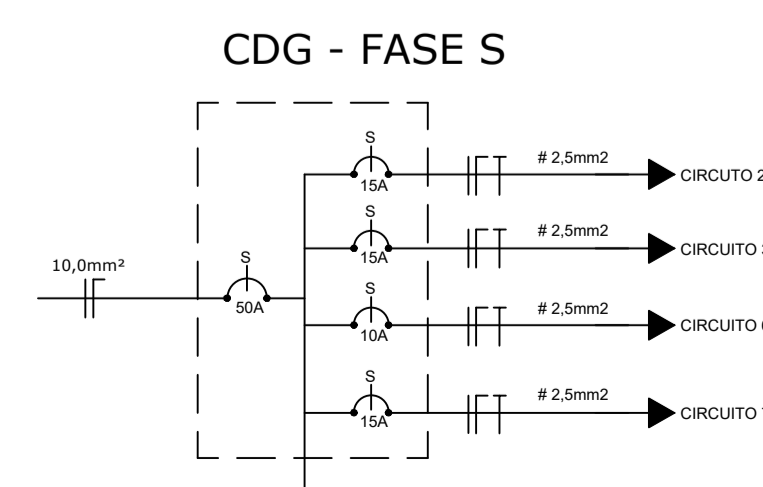
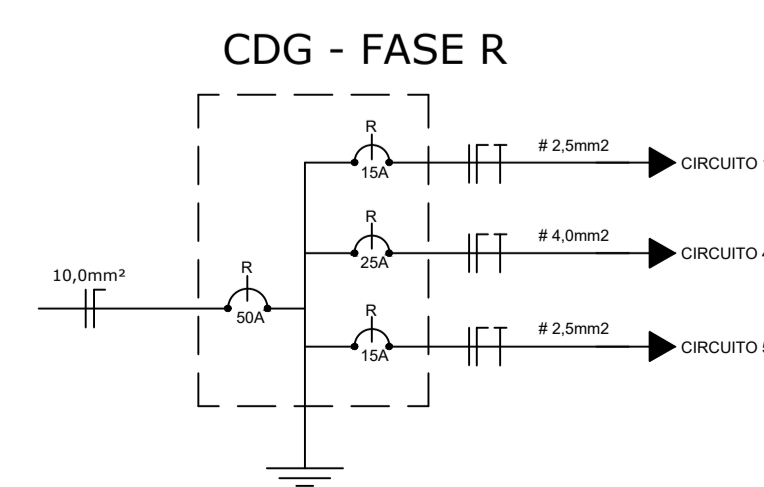

MUNICÍPIO DE DESCANSO

Descanso, lugar bom de viver!

MORRO DO CRISTO

LOCAL: RUA PEDRO LORENSKI, CENTRO DE DESCANSO, LOTE URBANO Nº

ESCALA: INDICADA DESENHADO POR: CRISTIANE E GABRIELA DATA: 25/07/2019

DIMENSÕES: ÁREA TOTAL DO LOTE: 18.181,00² ÁREA TOTAL DA EDIFICAÇÃO: 44,11M²

DESENHOS: PLANTA DE INSTALAÇÕES ELÉTRICAS

RESPONSÁVEL TÉCNICO: FERNANDO TRINTINAGLIA - CREA/SC 140.621-5 FOLHA: 07/12